

ИСКРОБЕЗОПАСНЫЙ ИНСТРУМЕНТ

КАТАЛОГ



СВОЙСТВА И СФЕРЫ ПРИМЕНЕНИЯ



Защита от образования искр

Пригодны для выполнения работ во взрывоопасных средах (например, нефте- и газоперерабатывающее оборудование, нефтехимические заводы)



Немагнитная безопасность

Подходят для обслуживания оборудования, требующего полной немагнитной безопасности



Стойкость к коррозии

Особенно подходят для коррозионных сфер (например, работы в море или тушение пожара)

РАЗЛИЧИЯ МЕЖДУ ДВУМЯ МАТЕРИАЛАМИ

	Be-Cu сплав бериллиевой меди	Al-Br сплав алюминиевой бронзы
Твердость	30-40 HRc	20-30 HRc
Предел прочности на разрыв	1117-1326 Н/мм ²	782-989 Н/мм ²
Способность к растяжению	$\delta \leq 1,0\%$	$\delta \geq 5\%$
Предел упругости	840-880 Н/мм ²	450-550 Н/мм ²
Магнитная проницаемость	0	1,2

**Безопасность
превыше всего!**

Содержание



СТАЛЬНЫЕ ИНСТРУМЕНТЫ. 5



ИНСТРУМЕНТЫ ИЗ НЕРЖАВЕЮЩЕЙ СТАЛИ 47



ТИТАНОВЫЕ ИНСТРУМЕНТЫ 65

СТАЛЬНЫЕ ИНСТРУМЕНТЫ



Ножницы с регулируемым углом реза



Стальные инструменты	Диапазон	L (мм)	Кол-во (коробка)	Стальные инструменты
WD2701	0-45°	245	24	12.4/14.4

Ножницы авиационные с левым резом



CR-MO

Стальные инструменты	Размер (дюймы)	Размеры изделия (мм)	Стальные инструменты
WD346-10	10	250×72×22	390

Пассатижи электромонтажные

Номер патента: ZL 2017 3 0668395.7



CR-V

Стальные инструменты	Размер (дюймы)	Кол-во (коробка)	Карт. уп. (размеры)	Стальные инструменты
WD351-06	6	60	41×23×33	17
WD351-07	7	60	46×18×33	22
WD351-08	8	60	46×18×33	24

Трубрез для пластиковых труб



Стальные инструменты	Диаметр трубы (мм)	L (мм)	Кол-во (коробка)	Стальные инструменты
WD2711-42	42	220	48	17/19

Ножницы авиационные с прямым резом



CR-MO

Стальные инструменты	Размер (дюймы)	Размеры изделия (мм)	Стальные инструменты
WD346-10	10	250×72×22	390

Плоскогубцы полукруглые

Номер патента: ZL 2017 3 0667984.3



CR-V

Стальные инструменты	Размер (дюймы)	Кол-во (коробка)	Карт. уп. (размеры)	Стальные инструменты
WD352-06	6	60	41×23×33	15
WD352-08	7	60	46×18×33	22

Трубрез для пластиковых труб



Стальные инструменты	L (мм)	Макс. диаметр трубы (мм)	Стальные инструменты
WEDO2271	220	32	167

Ножницы авиационные с прямым резом



CR-MO

Стальные инструменты	Размер (дюймы)	Размеры изделия (мм)	Стальные инструменты
WD346-10	10	250×72×22	390

Кусачки боковые (бокореzy) диагональные

Номер патента: ZL 2017 3 0667984.3



CR-V

Стальные инструменты	Размер (дюймы)	Кол-во (коробка)	Карт. уп. (размеры)	Стальные инструменты
WD353-06	6	60	41×23×33	16
WD353-07	7	60	46×18×33	22

Трубрез для пластиковых труб



Стальные инструменты	L (мм)	Макс. диаметр трубы (мм)	Стальные инструменты
WEDO2272	270	64	585

Пассатижи комбинированные (немецкий тип)



Стальные инструменты	Размер (мм)	Размер (дюймы)	MH	M	P	Стальные инструменты
WD361A-08	200	8	3.0	2.8	-	325

Пассатижи полукруглые (немецкий тип)



Стальные инструменты	Размер (мм)	Размер (дюймы)	MH	M	P	Стальные инструменты
WD362A-08	200	8	2.8	1.8	-	190

ТРУДОСБЕРЕГАЮЩИЕ ЭЛЕКТРОМОНТАЖНЫЕ ПАССАТИЖИ (НЕМЕЦКИЙ ТИП)



Сделано в Германии, гарантия качества

Рифленая конструкция, высокое усилие зажима. Рифленые губки обеспечивают надежный захват винтов и труб.

Режущая кромка с закалкой токами высокой частоты, твердость HRC64, высокое усилие резания.

Тело пассатижей - ковочно-штампованное из качественной хромованадиевой стали, с полной термообработкой и хромированием, антибликовое, коррозионно-стойкое.

Головка утолщенной конструкции, хромированная, коррозионно- и износостойкая. Пружина головки обеспечивает автоматическое раскрытие губок, повышая эффективность рабочего процесса.

Усовершенствованная система со сквозной осью, конструкция с эксцентриситетом, позволяющая сэкономить до 35% усилия.

Двухцветные ручки отвечают требованиям к эргономичности, обеспечивают удобный хват и подходят для продолжительной работы.



ЗАКАЛКА ТОКАМИ ВЫСОКОЙ ЧАСТОТЫ

ОБРАБОТКА ПОВЕРХНОСТИ ТОНКИМ ШЛИФОВАНИЕМ

ВЫСОКАЯ ТВЕРДОСТЬ	ВЫСОКОЕ УСИЛИЕ ЗАЖИМА	ЭКОНОМИЯ ПРИЛАГАЕМОГО УСИЛИЯ
-------------------	-----------------------	------------------------------

Пассатижи электромонтажные

CR-V
HRC 58-63

Артикул	Спецификация				Масса нетто (кг)
	Стальные инструменты	Размер (дюймы)	Кол-во (коробка)	Карт. уп. (размеры)	
HG351-06	6	60	41×23×33	17	
HG351-07	7	60	46×18×33	22	
HG351-08	8	60	46×18×33	24	

Плоскогубцы полукруглые

CR-V
HRC 58-63

Артикул	Спецификация				Масса нетто (кг)
	Стальные инструменты	Размер (дюймы)	Кол-во (коробка)	Карт. уп. (размеры)	
HG352-06	6	60	41×23×33	15	
HG352-08	8	60	46×18×33	22	

Кусачки боковые (бокоре́зы) диагональные

CR-V
HRC 58-63

Артикул	Спецификация				Масса нетто (кг)
	Стальные инструменты	Размер (дюймы)	Кол-во (коробка)	Карт. уп. (размеры)	
HG353-06	6	60	41×23×33	16	
HG353-07	7	60	46×18×33	23	

Кусачки боковые (бокоре́зы) диагональные (немецкий тип)



Артикул	Спецификация						Масса нетто (г)
	Стальные инструменты	Размер (мм)	Размер (дюймы)	MH	H	P	
WD363A-06	160	6-1/4	3.5	2.5	2.0	220	

Клещи для снятия изоляции с проводов



Артикул	Спецификация				Масса нетто (кг)
	Стальные инструменты	Размер (дюймы)	Кол-во (коробка)	Карт. уп. (размеры)	
WD370-06	6	60	41×23×33	16	

Кусачки торцевые



Артикул	Спецификация				Масса нетто (кг)
	Стальные инструменты	Размер (дюймы)	Кол-во (коробка)	Карт. уп. (размеры)	
WD372-06	6	60	46×26×32	13	
WD372-08	8	60	46×31×34	21	

Кусачки торцевые плотницкие



Артикул	Спецификация				Масса нетто (кг)
	Стальные инструменты	Размер (дюймы)	Кол-во (коробка)	Карт. уп. (размеры)	
WD373-08	8	60	46×31×27	24	

Плоскогубцы для внутренних стопорных колец



Артикул	Спецификация		Масса нетто (г)
	Стальные инструменты	Размер (дюймы)	
WD377-07	7	142	
WD377-09	9	165	

Плоскогубцы для внутренних стопорных колец, изогнутые



Артикул	Спецификация		Масса нетто (г)
	Стальные инструменты	Размер (дюймы)	
WD378-07	7	144	
WD378-08	9	165	

Плоскогубцы для внешних стопорных колец



Артикул	Спецификация		Масса нетто (г)
	Стальные инструменты	Размер (дюймы)	
WD379-07	7	162	
WD379-09	9	183	

Плоскогубцы для внешних стопорных колец, изогнутые



Артикул	Спецификация		Масса нетто (г)
	Стальные инструменты	Размер (дюймы)	
WD380-07	7	163	
WD380-09	9	185	

Набор инструментов (плоскогубцы, пассатижи, кусачки) WEDO — 3 предмета



Высокая твердость / Высокая степень закалки / Острый рез
Штампованные, из высококачественной хромованадиевой (CR-V) стали

Кусачки боковые (бокоре́зы) для пластика



Артикул	Спецификация		Масса нетто (г)
	Стальные инструменты	Размер (дюймы)	
WD381-05	5	144	
WD381-06	6	161	

Инструмент для снятия изоляции с проводов



Артикул	Спецификация			Кол-во (коробка)
	Стальные инструменты	Размер (дюймы)	Американский калибр проводов	
WD387-07	7	10	0.6	120
		12	0.8	
		14	1	
		16	1.3	
		18	1.6	
		20	2	
22	2.6			

Клещи обжимные саморегулируемые для кабельных наконечников (европейский тип)



Артикул	Спецификация		Масса нетто (г)
	Стальные инструменты	L (мм)	
WEDO2211	175	0.25-10	380

Клещи обжимные саморегулируемые для кабельных наконечников (европейский тип), шестигранный профиль



Артикул	Спецификация		Масса нетто (г)
	Стальные инструменты	L (мм)	
WEDO2212	175	0.25-6.0	410

Клещи обжимные саморегулируемые для кабельных наконечников (европейский тип)



Артикул	Спецификация		Масса нетто (г)
	Стальные инструменты	L (мм)	
WEDO2213	175	0.08-16	420

Инструмент автоматический для снятия изоляции с проводов



Артикул	Спецификация		Масса нетто (г)
	Стальные инструменты	L (мм)	
WEDO2214	170	0.25-6.0	220

Инструмент автоматический для снятия изоляции с проводов (тип А)



Артикул	Спецификация		Масса нетто (г)
	Стальные инструменты	L (мм)	
WEDO2215	175	0.25-2.5/ 0.5-2	220

Инструмент автоматический для снятия изоляции с проводов (тип В)



Артикул	Спецификация		Масса нетто (г)
	Стальные инструменты	L (мм)	
WEDO2216	175	0.5-6.0/ 1.0, 1.6, 2.0, 2.6, 3.2	360

Инструмент автоматический для снятия изоляции с проводов



Артикул	Спецификация		Масса нетто (г)
	Стальные инструменты	L (мм)	
WEDO2217	190	0.5-6.0	120

Инструмент для снятия оболочки с кабелей



Артикул	Спецификация		Масса нетто (г)
	Стальные инструменты	L (мм)	
WEDO2218	190	8-28	220

Клещи обжимные усиленные для неизолированных кабельных наконечников



Артикул	Спецификация		Масса нетто (г)
	Стальные инструменты	L (мм)	
WEDO2219	180	0.5-6.0	250

Клещи обжимные усиленные для неизолированных кабельных наконечников



Артикул	Спецификация		Масса нетто (г)
	Стальные инструменты	L (мм)	
WEDO2221	275	2.5-16	440

Клещи обжимные усиленные для неизолированных кабельных наконечников



Артикул	Спецификация		Масса нетто (г)
Стальные инструменты	L (мм)	Диапазон обжима (мм²)	Стальные инструменты
WEDO2222	335	10-50	650

Клещи обжимные трудосберегающие для неизолированных кабельных наконечников



Артикул	Спецификация		Масса нетто (г)
Стальные инструменты	L (мм)	Диапазон обжима (мм²)	Стальные инструменты
WEDO2226	206	0.5-10	480

Клещи обжимные для изолированных кабельных наконечников



Артикул	Спецификация		Масса нетто (г)
Стальные инструменты	L (мм)	Диапазон обжима (мм²)	Стальные инструменты
WEDO2231	220	0.5-1.5, 1.5-2.5, 4.0-6.0	450

Клещи обжимные усиленные для компьютерных разъемов



Артикул	Спецификация		Масса нетто (г)
Стальные инструменты	L (мм)	Диапазон обжима (мм²)	Стальные инструменты
WEDO2222	335	10-50	650

Клещи обжимные прецизионные для кабельных наконечников (европейский тип)



Артикул	Спецификация		Масса нетто (г)
Стальные инструменты	L (мм)	Диапазон обжима (мм²)	Стальные инструменты
WEDO2226	206	0.5-10	480

Клещи обжимные прецизионные для неизолированных кабельных наконечников



Артикул	Спецификация		Масса нетто (г)
Стальные инструменты	L (мм)	Диапазон обжима (мм²)	Стальные инструменты
WEDO2231	220	0.5-1.5, 1.5-2.5, 4.0-6.0	450

Клещи обжимные трудосберегающие для кабельных наконечников (европейский тип)



Артикул	Спецификация		Масса нетто (г)
Стальные инструменты	L (мм)	Диапазон обжима (мм²)	Стальные инструменты
WEDO2223	175	0.25-6.0	300

Клещи обжимные трудосберегающие для клемм



Артикул	Спецификация		Масса нетто (г)
Стальные инструменты	L (мм)	Диапазон обжима (мм²)	Стальные инструменты
WEDO2227	205	0.25-6.0	480

Клещи обжимные для неизолированных кабельных наконечников



Артикул	Спецификация		Масса нетто (г)
Стальные инструменты	L (мм)	Диапазон обжима (мм²)	Стальные инструменты
WEDO2232	220	0.5-10	450

Клещи обжимные усиленные для изолированных кабельных наконечников



Артикул	Спецификация		Масса нетто (г)
Стальные инструменты	L (мм)	Диапазон обжима (мм²)	Стальные инструменты
WEDO2236	230	0.5-1.5, 1.5-2.5, 4-6	520

Клещи обжимные прецизионные для кабельных наконечников (европейский тип)



Артикул	Спецификация		Масса нетто (г)
Стальные инструменты	L (мм)	Диапазон обжима (мм²)	Стальные инструменты
WEDO2241	190	0.5-6.0	350

Клещи обжимные прецизионные для клемм



Артикул	Спецификация		Масса нетто (г)
Стальные инструменты	L (мм)	Диапазон обжима (мм²)	Стальные инструменты
WEDO2245	190	0.25-1.5	350

Клещи обжимные трудосберегающие для кабельных наконечников (европейский тип)



Артикул	Спецификация		Масса нетто (г)
Стальные инструменты	L (мм)	Диапазон обжима (мм²)	Стальные инструменты
WEDO2224	205	0.25-10	480

Клещи обжимные для компьютерных клемм



Артикул	Спецификация		Масса нетто (г)
Стальные инструменты	L (мм)	Диапазон обжима (мм²)	Стальные инструменты
WEDO2228	220	1.5-6.0	450

Клещи обжимные для клемм



Артикул	Спецификация		Масса нетто (г)
Стальные инструменты	L (мм)	Диапазон обжима (мм²)	Стальные инструменты
WEDO2233	220	0.5-6.0	450

Клещи обжимные усиленные для клемм



Артикул	Спецификация		Масса нетто (г)
Стальные инструменты	L (мм)	Диапазон обжима (мм²)	Стальные инструменты
WEDO2237	230	1.5-6.0	520

Клещи обжимные прецизионные для изолированных кабельных наконечников



Артикул	Спецификация		Масса нетто (г)
Стальные инструменты	L (мм)	Диапазон обжима (мм²)	Стальные инструменты
WEDO2242	190	0.25-2.5	350

Ножницы секторные кабельные ручные с храповым механизмом



Артикул	Спецификация		Масса нетто (г)
Стальные инструменты	L (мм)	Макс. диаметр (мм) / сечение кабеля (мм²)	Стальные инструменты
WEDO2246	250	≥36 / 300	610

Клещи обжимные трудосберегающие для неизолированных кабельных наконечников



Артикул	Спецификация		Масса нетто (г)
Стальные инструменты	L (мм)	Диапазон обжима (мм²)	Стальные инструменты
WEDO2225	175	0.25-6.0	300

Клещи обжимные для кабельных наконечников (европейский тип)



Артикул	Спецификация		Масса нетто (г)
Стальные инструменты	L (мм)	Диапазон обжима (мм²)	Стальные инструменты
WEDO2229	220	2x (0.5, 0.75, 1.15, 2.5, 4.6)	450

Одни обжимные клещи для разных применений

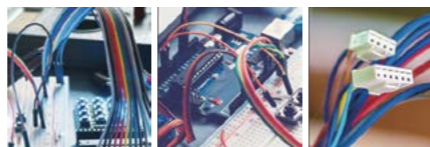

Высококачественная легированная сталь / аккуратный обжим благодаря антискользящим ручкам / надежность и износостойкость

Клещи обжимные прецизионные для компьютерных клемм



Артикул	Спецификация		Масса нетто (г)
Стальные инструменты	L (мм)	Диапазон обжима (мм²)	Стальные инструменты
WEDO2238	190	0.25-0.5	350

Клещи обжимные прецизионные для неизолированных кабельных наконечников



Артикул	Спецификация		Масса нетто (г)
Стальные инструменты	L (мм)	Диапазон обжима (мм²)	Стальные инструменты
WEDO2243	190	0.25-2.5	360

Ножницы секторные кабельные ручные с храповым механизмом



Артикул	Спецификация		Масса нетто (г)
Стальные инструменты	L (мм)	Макс. диаметр (мм) / сечение кабеля (мм²)	Стальные инструменты
WEDO2247	310	≥60, 500	840



ПРОФЕССИОНАЛЬНЫЕ ИНСТРУМЕНТЫ

СЛЕСАРНЫЙ МОЛОТОК С ПЛАСТИКОВОЙ РУКОЯТКОЙ (НЕМЕЦКИЙ ТИП)



1 Пластиковая рукоятка содержит внутри ударопрочную основу из стеклопластика, тогда как наружное покрытие состоит из полипропилена и термопластичной резины, отличающихся прочностью и надежностью, подходит для различных погодных условий и является жиростойким.

2 На конце имеется отверстие для подвешивания, что удобно при хранении. Универсальный молоток расширяет ваши возможности. Можно выбрать различные спецификации в соответствии с вашими потребностями.

3 Головка молотка — штампованная, из высокоуглеродистой стали; ударная поверхность улучшена закалкой и отпуском. Твердость боковых поверхностей и области наконечника составляет 50–58 HRC, на глубину не менее 3 мм.

УНИВЕРСАЛЬНЫЙ МОЛОТОК РАСШИРЯЕТ ВАШИ ВОЗМОЖНОСТИ

ВОЗМОЖНОСТЬ ВЫБОРА РАЗЛИЧНЫХ СПЕЦИФИКАЦИЙ В СООТВЕТСТВИИ С ВАШИМИ ПОТРЕБНОСТЯМИ

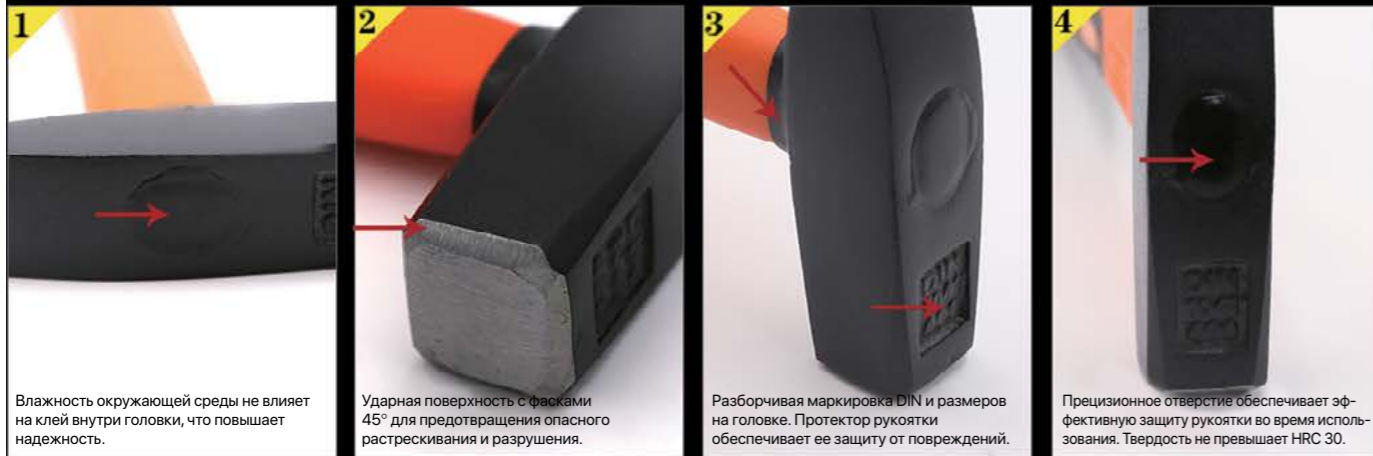

1 Влажность окружающей среды не влияет на клей внутри головки, что повышает надежность.

2 Ударная поверхность с фасками 45° для предотвращения опасного растрескивания и разрушения.

3 Разборчивая маркировка DIN и размеров на головке. Протектор рукоятки обеспечивает ее защиту от повреждений.

4 Прецизионное отверстие обеспечивает эффективную защиту рукоятки во время использования. Твердость не превышает HRC 30.

Молоток-гвоздодер с пластиковой рукояткой (американский тип)



Артикул	Спецификация				Масса нетто (кг)
Стальные инструменты	Размер (унц.)	L (мм)	Кол-во (коробка)	Размеры карт. уп. (см)	Стальные инструменты
WD651-16	16	320	36	45×39×21	27/26

Молоток амортизирующий резиновый

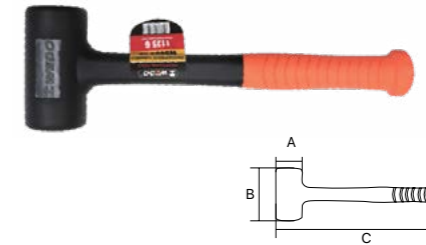

Артикул	Спецификация				Масса нетто (г)
Стальные инструменты	Размер (фунты)	A (мм)	B (мм)	C (мм)	Стальные инструменты
WD693-1002	1	35	90	290	450
WD693-1004	1.5	45	90	305	675
WD693-1006	2.5	55	105	360	1125
WD693-1008	3.5	65	125	380	1575

Молоток-гвоздодер с трубчатой стальной рукояткой



Артикул	Спецификация		Масса нетто (г)
Стальные инструменты	Размер (унц.)	L (мм)	Стальные инструменты
WEDO291-8	8	258	0.35
WEDO291-12	12	282	0.45
WEDO291-16	16	322	0.65

Молоток-гвоздодер с круглым бойком и пластиковой рукояткой (американский тип)



Артикул	Спецификация				Масса нетто (кг)
Стальные инструменты	Размер (фунты)	L (мм)	Кол-во (коробка)	Размеры карт. уп. (см)	Стальные инструменты
WD659-08	1	320	36	38×36×21	26/25
WD659-10	1.5	320	24	42×27×25	25/24
WD659-12	2	340	24	44×29×28	30/29
WD659-14	2.5	340	18	48×44×17	27/26
WD659-16	3	340	18	48×46×18	32/31

Кувалда с пластиковой рукояткой



Артикул	Спецификация				Масса нетто (кг)
Стальные инструменты	Размер (фунты)	L (мм)	Кол-во (коробка)	Размеры карт. уп. (см)	Стальные инструменты
WD678-02	2	258	24	30×215×225	28.5/27.5
WD678-03	3	297	6	40×125×135	9/8
WD678-04	4	385	6	44×135×145	13/12
WD678-06	6	894	4	98×175×11	15/14
WD678-08	8	894	4	98×185×13	17/16
WD678-10	10	894	4	98×185×13	21/20
WD678-12	12	894	4	99×20×135	24.5/23.5
WD678-14	14	894	4	99×21×135	28/27
WD678-16	16	894	4	100,5×21,5×14,5	31/30
WD678-18	18	894	2	100×235×8	19/18
WD678-20	20	894	2	100×235×8	20.5/19.5

Молоток резиновый с деревянной рукояткой



Артикул	Спецификация			Масса нетто (кг)
Стальные инструменты	Унции	L (мм)	L1 (мм)	Стальные инструменты
WEDO295-16	16	315	96	667
WEDO295-24	24	331	115	833

Молоток слесарный с пластиковой рукояткой (немецкий тип)



Артикул	Спецификация				Масса нетто (кг)
Стальные инструменты	Размер (г)	L (мм)	Кол-во (Коробка)	Размеры карт. уп. (см)	Стальные инструменты
WD662-04	200	280	120	56×33×28	32/30
WD662-08	400	300	60	63×36×19	32/30
WD662-10	500	320	48	54×38×21	30/29
WD662-14	800	350	36	45×41×24	35/34
WD662-16	1000	360	24	43×31×26	29/28

Молоток резиновый с деревянной рукояткой



Артикул	Спецификация				Масса нетто (кг)
Стальные инструменты	Размер (унц.)	Кол-во (коробка)	Размеры карт. уп. (см)	Стальные инструменты	
WD694-16	16 унц.	40	31×40×44	21/20	
WD694-24	24 унц.	30	36×41×39	24/23	

Молоток безреактивный с рукояткой из орехового дерева



Артикул	Спецификация				
Стальные инструменты	Ø	L	L1	Кол-во (коробка)	Стальные инструменты
WEDO296-30	30	320	100	6/24	11
WEDO296-35	35	325	110	6/24	12
WEDO296-40	40	380	125	6/24	21
WEDO296-50	50	380	130	6/12	14
WEDO296-60	60	400	140	4/12	18.5

Зубило строительное

Артикул	Спецификация	Масса нетто (кг)
Стальные инструменты	Размер (мм)	Стальные инструменты
WEDO281-1	8×16×55	-
WEDO281-2	8×22×100	-

Зубило плоское промышленного класса

Артикул	Спецификация			Масса нетто (кг)
	Стальные инструменты	Размер (дюймы)	Л (мм)	
WEDO281-6	6	150	120	16.1
WEDO281-8	8	200	72	16.8
WEDO281-10	10	250	48	20.5
WEDO281-12	12	300	48	24.5

Молоток безреактивный с рукояткой из орехового дерева

Артикул	Спецификация	Масса нетто (кг)
Стальные инструменты	Размеры (мм)	Стальные инструменты
WEDO282-1	11×16	-

Молоток безреактивный с рукояткой из орехового дерева

Артикул	Спецификация	Масса нетто (кг)
Стальные инструменты	Размер (мм)	Стальные инструменты
WEDO283-1	11×16	-

Зубило плоское

Артикул	Спецификация		
	Стальные инструменты	L (мм)	A (мм)
WEDO284-02	130	12	10
WEDO284-04	150	15	12
WEDO284-06	175	18	14

Зубило плоское

Артикул	Спецификация		
	Стальные инструменты	L (мм)	A (мм)
WEDO285-02	200	20	14
WEDO285-04	250	22	16
WEDO285-06	300	25	18

Кернер

Артикул	Спецификация		
	Стальные инструменты	L (мм)	A (мм)
WEDO2851-02	120	4	10
WEDO2851-04	150	5	12

Пробойник цилиндрический

Артикул	Спецификация		
	Стальные инструменты	L (мм)	A (мм)
WEDO2852-02	150	2	10
WEDO2852-04	150	3	10
WEDO2852-06	150	4	10
WEDO2852-08	150	5	10
WEDO2852-10	150	6	12
WEDO2852-12	150	8	12

Пробойник конический

Артикул	Спецификация		
	Стальные инструменты	L (мм)	A (мм)
WEDO2854-02	120	3	8

Крейцмейсель

Артикул	Спецификация		
	Стальные инструменты	L (мм)	A (мм)
WEDO2861-02	130	5	10

Набор пробойников, 13 предметов

Артикул	Спецификация	
	Стальные инструменты	Размеры (мм)
WEDO2871-S13	Кернер	4×120
	Кернер	5×150
	Пробойник цилиндрический	2×150
	Пробойник цилиндрический	3×150
	Пробойник цилиндрический	4×150
	Пробойник цилиндрический	5×150
	Пробойник цилиндрический	6×150
	Пробойник цилиндрический	8×150
	Пробойник конический	3×120
	Зубило плоское	12×130
	Зубило плоское	15×150
	Зубило плоское	18×175
	Крейцмейсель	5×130

Набор пробойников, 5 предметов

Артикул	Спецификация	
	Стальные инструменты	Размеры (мм)
WEDO2872-S5	Кернер	4×120
	Пробойник конический	3×120
	Пробойник цилиндрический	4×150
	Крейцмейсель	5×130
	Зубило плоское	12×130

Набор цилиндрических пробойников, 6 предметов

Артикул	Спецификация	
	Стальные инструменты	Размеры (мм)
WEDO2873-S6	Пробойник цилиндрический	2×150
	Пробойник цилиндрический	3×150
	Пробойник цилиндрический	4×150
	Пробойник цилиндрический	5×150
	Пробойник цилиндрический	6×150
	Пробойник цилиндрический	8×150

Набор плоских зубил, 3 предмета

Артикул	Спецификация	
	Стальные инструменты	Размеры (мм)
WEDO2874-S3	Зубило плоское	20×200 мм
	Зубило плоское	22×250 мм
	Зубило плоское	25×300 мм

Съемник трехкулачковый промышленного класса

Артикул	Спецификация				Масса нетто (кг)
	Стальные инструменты	Размер (мм)	Ход (мм)	Раскрыв (мм)	
WD822-03	75	100	15-80	50	27/28.5
WD822-04	100	138	20-100	30	32/33
WD822-06	150	175	20-127	24	34/35
WD822-08	200	215	25-160	12	31/31.5
WD822-10	250	295	30-210	6	30/31
WD822-12	300	335	30-260	4	30/30.5

Съемник двухкулачковый промышленного класса

Артикул	Спецификация				Масса нетто (кг)
	Стальные инструменты	Размер (дюймы)	Ход (мм)	Раскрыв (мм)	
WD821-03	75	100	15-80	50	21/22
WD821-04	100	138	20-100	30	24.5/25.5
WD821-06	150	175	20-127	24	24.5/25.5
WD821-08	200	215	25-160	12	21.5/22.5
WD821-10	250	295	30-210	6	20.5/21.5
WD821-12	300	335	30-260	4	18/19

Съемник винтовой двухкулачковый

Артикул	Спецификация		Масса нетто (г)
	Стальные инструменты	Макс. раскрыв внутренней части (длина×высота) (мм)	
WD827-1002	90×100/1#	1.1	
WD827-1004	130×100/2#	1.3	
WD827-1006	160×150/3#	2.8	
WD827-1008	200×150/4#	3.3	
WD827-1010	250×200/5#	7.2	
WD827-1012	350×200	9.7	

Съемник винтовой двухкулачковый

Артикул	Спецификация		Масса нетто (кг)
	Стальные инструменты	Макс. раскрыв внутренней части (длина×высота) (мм)	
WD828-1002	350×300	12	
WD828-1004	160×300	16	

Гвоздодер двусторонний (V-образный)

Артикул	Спецификация				Масса нетто (г)
	Стальные инструменты	Размер (дюймы)	L (мм)	W (мм)	
WEDO2725-8	8	200	55	10	250
WEDO2725-10	10	250	65	10	361
WEDO2725-12	12	300	75	15	480

Гвоздодер с плоской лапой (V-образный)

Артикул	Спецификация				Масса нетто (г)
	Стальные инструменты	Размер (дюймы)	L (мм)	W (мм)	
WEDO2726-8	8	200	55	10	250
WEDO2726-10	10	250	65	10	361
WEDO2726-12	12	300	75	15	480

Съемник винтовой двухкулачковый



Артикул	Спецификация	Масса нетто (кг)
Стальные инструменты	Размер (дюймы)	Стальные инструменты
WED0271-8	8	-
WED0271-10	10	-
WED0271-15	15	-

Шприц высокого давления для консистентной смазки



Артикул	Спецификация	Кол-во (коробка)
Стальные инструменты	Объем (см³)	Стальные инструменты
WD826-04	400	10
WD826-06	600	10
WD826-08	800	8

Домкрат гидравлический



Артикул	Спецификация						Масса нетто (кг)
	Стальные инструменты	Размер	Высота с втянутым штоком	Высота с выдвинутым штоком	Высота	Макс. высота	
WD902-02	2T	148	80	60	278	2	
WD902-03	3T	175	90	60	325	2.8	
WD902-05	5T	185	115	60	360	3.3	
WD902-08	8T	195	115	60	370	4.5	
WD902-10	10T	195	125	60	385	5	
WD902-16	16T	215	140	60	425	7	
WD902-20	20T	235	145	60	440	8.16	
WD902-32	32T	255	150		405	11.8	
WD902-50	50T	300				30	

Таль цепная большой грузоподъемности



Артикул	Спецификация											Масса нетто (кг)
	Стальные инструменты	Грузоподъемность (т)	Высота подъема (м)	Кол-во ветвей	Ø шаг (мм)	Ручное усилие (Н)	A (мм)	B (мм)	C (мм)	D (мм)	H мин (мм)	
WED07731-02	1	3	1	6×18	250	172	151	26	40	360	12	
WED07731-04	1	6	1	6×18	250	172	151	26	40	360	16.8	
WED07731-06	2	3	1	8×24	340	210	175	34	50	470	19.5	
WED07731-08	2	6	1	8×24	340	210	175	34	50	470	26.2	
WED07731-10	3	3	2	7×21	280	230	173	37	55	580	24.4	
WED07731-12	3	6	2	7×21	280	230	173	37	55	580	33.4	
WED07731-14	5	3	2	10×30	390	280	189	46	65	640	41.6	
WED07731-16	5	6	2	10×30	390	280	189	46	65	640	57.3	

Таль цепная рычажная большой грузоподъемности



Артикул	Спецификация												Масса нетто (кг)
	Стальные инструменты	Грузоподъемность (т)	Высота подъема (м)	Ø шаг (мм)	Длина рукоятки (мм)	Усилие рычага (Н)	A (мм)	B (мм)	C (мм)	Ф (мм)	E (мм)	H мин (мм)	
WED07736-02	0.75	1.5	6×18	250	200	162	96	140	37	24	350	6.7	
WED07736-04	0.75	3.0	6×18	250	200	162	96	140	37	24	350	8	
WED07736-06	1.5	1.5	7×21	340	280	181	99	145	42.5	29	400	10	
WED07736-08	1.5	3.0	7×21	340	280	181	99	145	42.5	29	400	11.7	
WED07736-10	3.0	1.5	10×30	280	350	206	112	199	55	40	500	19.3	
WED07736-12	3.0	3.0	10×30	280	350	206	112	199	55	40	500	22.6	

Тележка для инструментов высокого класса



Wd1301	
Размеры изделия	780×465×820 мм
Размеры изделия с колесами	780×465×975 мм
Размеры малых выдвижных ящиков	545×395×45 мм
Размеры больших выдвижных ящиков	545×395×125 мм
Кол-во/ящик	1 шт.
Масса брутто/контейнер	59.5/58 кг
Размеры упаковки	820×530×860 мм
Максимальная нагрузка	330 кг

Тележка для инструментов высокого класса



WD1302	
Размеры изделия	800×480×830 мм
Размеры изделия с колесами	800×480×930 мм
Размеры задней инструментальной панели	785×500 мм
Размеры выдвижного ящика	575×410×105 мм
Размеры бокового шкафа	470×105×780 мм
Масса брутто/контейнер	73/71 кг
Размеры упаковки	850×530×920 мм
Максимальная нагрузка	350 кг

Тележка для инструментов высокого класса



WD1311	
Размеры изделия	960×460×690 мм
Размеры изделия с колесами	960×460×810 мм
Размеры двух выдвижных ящиков	510×410×140 мм
Размеры трех выдвижных ящиков	510×410×60 мм
Размеры бокового шкафа	300×440×550 мм
Кол-во/ящик	1 шт.
Масса брутто/контейнер	61/57 кг
Размеры упаковки	1020×520×730 мм
Максимальная нагрузка	160 кг

Тележка для инструментов высокого класса



WD1315	
Размеры изделия	960×460×850 мм
Размеры изделия с колесами	960×460×970 мм
Размеры одного выдвижного ящика	850×375×75 мм
Размеры малых выдвижных ящиков	515×400×60 мм
Размеры больших выдвижных ящиков	515×400×140 мм
Кол-во/ящик	1 шт.
Масса брутто/контейнер	73/70 кг
Размеры упаковки	1020×520×880 мм
Максимальная нагрузка	160 кг

Ящик для инструментов



WD1323	
Размеры изделия	350×155×95 мм
Кол-во/коробка	12 шт.
Масса брутто/контейнер (кг)	12.5/12 Кг
Размеры упаковки	525×365×440 мм

Ящик для инструментов



WD1326	
Размеры изделия	500×180×190 мм
Кол-во/коробка	6 шт.
Масса брутто/контейнер (кг)	19/16.5 Кг
Размеры упаковки	710×445×450 мм

Трубогиб гидравлический



Артикул	Спецификация							
	Стальные инструменты	Усилие (т)	Макс. ход (мм)	Диапазон гибки Ø (мм)	Оправки гибочные (дюймы)	Толщина стенки трубы (мм)	Размеры (мм)	Масса брутто (кг)
WD895A-1A		6	150	16-33	3/8, 1/2, 3/4, 1	1.5-3.5	430×380×130	16

Трубогиб ручной



Артикул	Спецификация						
	Стальные инструменты	Оправки гибочные Ø (мм)	Оправки гибочные (дюймы)	Оправки гибочные (дюймы)	Толщина стенки трубы (мм)	Размеры (мм)	Масса брутто (кг)
WD899A-25S		10-25	3/8, 1/2, 9/16 5/8, 3/4, 7/8, 1	10, 12, 14, 16, 19, 22, 25	0.8-2	660×460×180	27.6

Гайковерт ударный бесщеточный/20 В



Артикул	Спецификация	
	Наименование	Спецификация
WW2501-101	АКБ	20 В/4 Ач
	Типоразмер/Размер привода	1/2
	Кол-во скоростей	2
	Скорость в режиме ХХ (об/мин)	0-1700/2400
	Частота ударов (уд./мин)	0-2400/3200
	Ударный момент (нм)	290
	Время зарядки (мин)	70
	Масса (кг)	1.65

Гайковерт ударный бесщеточный



Артикул	Спецификация	
	Наименование	Спецификация
WW2501-201	АКБ	20 В/4Ач
	Типоразмер/Размер привода	1/4
	Кол-во скоростей	2
	Скорость в режиме ХХ (об/мин)	1900/2400
	Частота ударов (уд./мин)	2500/3200
	Ударный момент (нм)	260
	Время зарядки (мин)	70
	Масса (кг)	1.57

Дрель с литий-ионной АКБ



Артикул	Спецификация	
	Наименование	Спецификация
WW2501-301	АКБ	12 В/1.5 Ач
	Размер бит (мм)	1-10
	Скорость в режиме ХХ (об/мин)	0-400/0-1500
	Выбираемый момент (об/мин)	18+1
	Макс. диаметр отверстия в древесине (мм)	30
	Макс. диаметр отверстия в стали (мм)	8
	Ударный момент (нм)	31
	Масса (кг)	1.05

Дрель с литий-ионной АКБ



Артикул	Спецификация	
	Наименование	Спецификация
WW2501-401	АКБ	20 В/2 Ач
	Размер бит (мм)	1.5-13 мм, с самофиксацией
	Скорость в режиме ХХ (об/мин)	0-500/1700
	Выбираемый момент (об/мин)	20+1
	Макс. диаметр отверстия в древесине (мм)	40
	Макс. диаметр отверстия в стали (мм)	13
	Ударный момент (нм)	40
	Время зарядки (мин)	60
	Масса (кг)	1.2

Станок сверлильный магнитный, диаметр 35 мм



Артикул	Спецификация	
	Наименование	Спецификация
WW2601-35	Параметры электропитания	1100 Вт, 220 В
	Мин. толщина обраб. материала	5 мм
	Макс. глубина сверления	50 мм
	Макс. диаметр сверления коронкой	35 мм
	Ход	118 мм
	Размеры магнитной площадки	167×84×44 мм
	Макс. высота регулировки двигателя	210 мм
	Функция охлаждения	Автоматическая встроенная система охлаждения
	Рукоятка	19 мм
	Макс. диаметр спирального сверла	13 мм
	Зенкование	10-35 мм
	Усилие удержания магнита	10 000 Н
	Скорость под нагрузкой	450 Об/мин
	Полная масса	10.5 кг

Станок сверлильный магнитный, диаметр 50 мм



Артикул	Спецификация	
	Наименование	Спецификация
WW2601-50	Параметры электропитания	1500 Вт
	Макс. глубина сверления	75 мм
	Макс. диаметр сверления коронкой	60 мм
	Ход	170 мм
	Размеры магнитной площадки	210×100×45 мм
	Функция охлаждения	Автоматическая встроенная система охлаждения
	Шпиндель	MT3
	Макс. диаметр спирального сверла	32 мм
	Усилие удержания магнита	15000 Н
	Скорость под нагрузкой	250/450 об/мин
	Полная масса	19.5 кг

Станок сверлильный магнитный, диаметр 120 мм



Артикул	Спецификация	
	Наименование	Спецификация
WW2601-120	Параметры электропитания	Номинальная мощность электродвигателя 2500 Вт
	Скорость под нагрузкой	80/125/175/300 об/мин
	Шпиндель	MT4
	Напряжение	220-240 В
	Частота питающей сети	50-60 Гц
	Усилие удержания магнита	20 000 Н
	Макс. диаметр сверления (стальная плита)	120 мм
	Макс. глубина сверления стальной плиты	100 мм
	Макс. диаметр сверления (спиральное сверло)	42 мм
	Ход	220 мм
	Размеры всей установки	440×250×580 мм
	Размеры магнитной площадки	280×115 мм
	Уровень шума	89 dBI
	Полная масса	36.5 кг



Регулируемая скорость



Автоматический останов вращения против часовой стрелки



Сверхвысокий момент



Левое/правое вращение



Бесщеточная конструкция



Встроенный светодиод

WW2501-101

Бесщеточный ударный гайковерт с литий-ионной АКБ

Скорость в режиме ХХ: 0-1700/2400 об/мин
Ударный момент: 290 Нм
Размер биты: квадратный привод 1/2
Частота ударов: 0/2400/3200 уд./мин
Масса нетто: 1,65 кг



WW2501-201

Бесщеточный ударный шурупверт с литий-ионной АКБ

Скорость в режиме ХХ: 0-1900/2400 об/мин
Ударный момент: 260 Нм
Размер биты: квадратный привод 1/4
Частота ударов: 0/2500/3200 уд./мин
Масса нетто: 1,57 кг



WW2501-301

Бесщеточная дрель-шурупверт с литий-ионной АКБ

Скорость в режиме ХХ: 0-400/1500 об/мин
Диаметр сверления: ø40 мм (дерево), ø13 мм (сталь)
Ударный момент: 31 Нм
Завинчивание: 30 мм (дерево), 8 мм (сталь)
Масса нетто: 1,05 кг



WW2501-401

Бесщеточная дрель-шурупверт с литий-ионной АКБ

Скорость в режиме ХХ: 0-500/1700 об/мин
Диаметр сверления: ø40 мм (дерево), ø13 мм (сталь)
Ударный момент: 40 Нм
Масса нетто: 1,2 кг



Домкрат гидравлический усиленный



Артикул	Спецификация				Масса нетто (кг)
Стальные инструменты	Номинальная грузоподъемность (т)	Высота подъема (мм)	Размеры изделия (мм)	Стальные инструменты	
WEDO771	3	120-460	695×345×165	31	

Домкрат гидравлический низкопрофильный усиленный



Артикул	Спецификация				Масса нетто (кг)
Стальные инструменты	Номинальная грузоподъемность (т)	Высота подъема (мм)	Размеры изделия (мм)	Стальные инструменты	
WEDO772	3	82-500	740×345×160	35	

Домкрат гидравлический низкопрофильный из алюминиевого сплава



Артикул	Спецификация				Масса нетто (кг)
Стальные инструменты	Номинальная грузоподъемность (т)	Высота подъема (мм)	Размеры изделия (мм)	Стальные инструменты	
WEDO773	1.5	85-470	740×345×160	19	

Превосходное качество, высокая нагрузочная способность

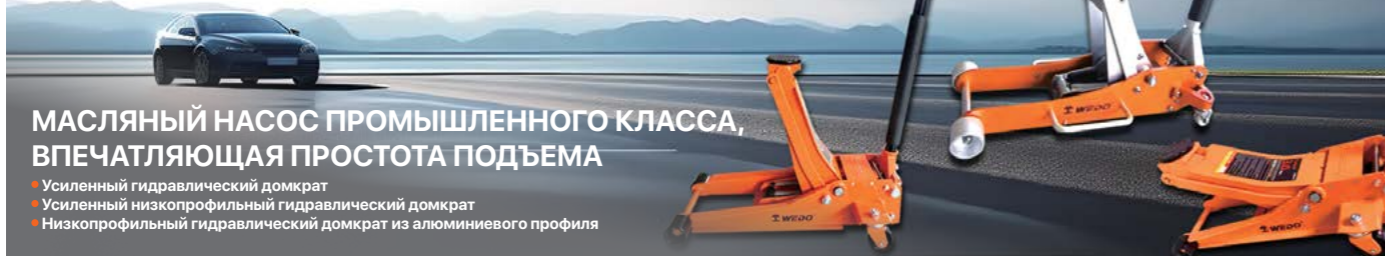

МАСЛЯНЫЙ НАСОС ПРОМЫШЛЕННОГО КЛАССА, ВПЕЧАТЛЯЮЩАЯ ПРОСТОТА ПОДЪЕМА

- Усиленный гидравлический домкрат
- Усиленный низкопрофильный гидравлический домкрат
- Низкопрофильный гидравлический домкрат из алюминиевого профиля

Набор торцевых головок 20 мм, 15 предметов



Артикул	Спецификация		
Стальные инструменты	Размер (мм)	L (мм)	
WD157U-15	Головки торцевые шестигранные метрические, 10 предметов	30, 32, 33, 36, 38, 41, 46, 50, 55, 60 мм	
	T-образный вороток с подвижной головкой	450 мм	
	Стержни удлинительные	100 мм, 200 мм	
	Ручка с храповым механизмом	475 мм	
	Шарнир универсальный		
Масса, кг		13.40 кг	

Набор торцевых головок 20 мм, 21 предмет



Артикул	Спецификация		
Стальные инструменты	Размер (мм)	L (мм)	
WD157W-21	Головки торцевые шестигранные метрические, 15 предметов	21, 22, 23, 24, 26, 27, 30, 32, 33, 35, 36, 38, 41, 46, 50 мм	
	Вороток T-образный с подвижной головкой и адаптер 3-сторонний	450 мм	
	Стержни удлинительные	200 мм, 400 мм	
	Ручка с храповым механизмом	475 мм	
	Ручка шарнирная промышленного класса	475 мм	
	Масса, кг		15.10 кг

Штангенциркуль цифровой



Артикул	Спецификация			Масса нетто (г)
Стальные инструменты	Диапазон измерения (мм)	Цена деления (мм)	Погрешность (Коробка)	Стальные инструменты
WW5002-150	0-150	0.01	±0.03	173

Лента мерная стеклопластиковая



Артикул	Спецификация		Масса нетто (г)
Стальные инструменты	Размеры	Диаметр ленты (мм)	Стальные инструменты
WEDO781-20	20 м × 15 мм	145	380
WEDO781-30	30 м × 15 мм	160	510
WEDO781-50	50 м × 15 мм	210	760

Набор торцевых головок 1/4 и 1/2, 94 предмета



Артикул	Спецификация	
Стальные инструменты	Размер (мм)	L (мм)
WD157M-94	Головки торцевые шестигранные метрические 1/4, 13 предметов	4, 4.5, 5, 5.5, 6, 7, 8, 9, 10, 11, 12, 13, 14
	Головки торцевые шестигранные метрические глубокие 1/4, 8 предметов	6, 7, 8, 9, 10, 11, 12, 13
	Головки торцевые шестигранные метрические 1/2, 18 предметов	10, 11, 12, 13, 14, 15, 16, 17, 18, 19, 20, 21, 22, 23, 24, 27, 30, 32
	Головки торцевые шестигранные глубокие 1/2, 4 предмета	14, 15, 17, 19
	Свечные ключи 1/2, 2 предмета	16, 21
	Биты-головки 1/4, 17 предметов	с крестообразным шлицем Phillips PH1, PH2 с плоским шлицем 4, 5, 5, 7 с крестообразным шлицем Pozidriv PZ1, PZ2 шестигранные 3, 4, 5, 6 Torx T8, T10, T15, T20, T25, T30
	Биты 8 мм, хвостовик 30L, 15 предметов	с крестообразным шлицем Phillips PH3, PH4 с плоским шлицем 8, 10, 12 с крестообразным шлицем Pozidriv PZ3, PZ4 Torx T40, T45, T50, T55 шестигранные 8, 10, 12, 14
	Ключи шестигранные, 3 предмета	1.5, 2, 2.5
	Ручка быстросъемная с храповым механизмом	1/4, 1/2
	Вороток с подвижной головкой 1/4	
WD157D-26	Шарнир универсальный 1/4, 2	
	Стержни удлинительные 1/4, 2 предмета	2, 4
	Стержни удлинительные 1/2	5, 10
	Адаптер 3-сторонний	10 мм F×12.5 мм M
	Стержень удлинительный гибкий 1/4	6
	Ручка-вращатель 1/4	
	Адаптер для бит 1/2	
	Адаптер 1/4 (шестигр.) ×1/4 s	
	Масса	6.75 кг

Набор торцевых головок 20 мм + 25 мм, 26 предметов



Артикул	Спецификация		
Стальные инструменты	Размер (мм)	L (мм)	
WD157X-26	Головки торцевые 20 мм, 17 предметов	21, 22, 23, 24, 26, 27, 28, 29, 30, 31, 32, 34, 36, 38, 41, 46, 50 мм	
	Головки торцевые 25 мм, 3 предмета	55, 60, 65 мм	
	Ручка быстросъемная с храповым механизмом		
	Стержни удлинительные	200 мм	
	Шарнир универсальный		
	Вороток T-образный с подвижной головкой		
WD157Y-26	Адаптер 3-сторонний	20 мм F × 25 мм	
	Усилитель		
	Масса, кг		17.20 кг

Штангенциркуль

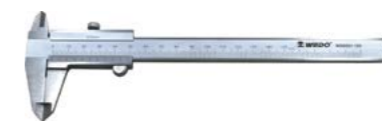

Артикул	Спецификация			Масса нетто (г)
Стальные инструменты	Диапазон измерения (мм)	Цена деления (мм)	Погрешность (Коробка)	Стальные инструменты
WD5001-150	0-150	0.02	±0.03	270
WD5001-200	0-200	0.02	±0.03	344
WD5001-300	0-300	0.02	±0.03	790

Лента мерная



Артикул	Спецификация		Масса нетто (г)
Стальные инструменты	Размер (мм)	Стальные инструменты	
WD771-02	3 м × 16 мм		93
WD771-04	5 м × 19 мм		169
WD771-08	7.5 м × 25 мм		302

30 Набор торцевых головок 1/4, 33 предмета



Артикул	Спецификация	
Стальные инструменты	Размер (мм)	L (мм)
WD157A-33	Головки торцевые шестигранные метрические, 12 предметов	4, 4.5, 5, 5.5, 6, 7, 8, 9, 10, 11, 12, 13 мм
	Ключи шестигранные, 3 предмета	1.5, 2, 2.5 мм
	Биты-головки, 12 предметов	с плоским шлицем 3, 4, 5, 6, 7 мм с крестообразным пазом Phillips PH1, PH2 шестигранные 3, 4, 5, 6, 8 мм
	Ручка быстросъемная с храповым механизмом	
	Вороток T-образный с подвижной головкой	
	Шарнир универсальный	
	Стержни удлинительные	2, 4
	Ручка-вращатель	
Масса		1.08 кг

Набор торцевых головок 3/8, 22 предмета



Артикул	Спецификация	
Стальные инструменты	Размер (мм)	L (мм)
WD157B-22	Головки торцевые шестигранные метрические, 15 предметов	6, 7, 8, 9, 10, 11, 12, 13, 14, 15, 16, 17, 18, 19, 22 мм
	Ключи свечные, 2 предмета	16, 21 мм
	Ручка быстросъемная с храповым механизмом	
	Вороток T-образный с подвижной головкой	
	Шарнир универсальный	
	Стержни удлинительные	3, 6
Масса		2.2 кг

Набор торцевых головок 1/2, 26 предметов



Артикул	Спецификация	
Стальные инструменты	Размер (мм)	L (мм)
WD157D-26	Головки торцевые шестигранные метрические, 18 предметов	10, 11, 12, 13, 14, 15, 16, 17, 18, 19, 20, 21, 22, 23, 24, 27, 30, 32 мм
	Ключи свечные, 2 предмета	16, 21 мм
	Ручка быстросъемная с храповым механизмом	
	Вороток T-образный с подвижной головкой	
	Шарнир универсальный	3, 5, 10
	Стержни удлинительные	5, 38 кг

Уровень



Артикул	Спецификация	Масса нетто (г)
Стальные инструменты	Размер (см)	Стальные инструменты
WD783-02	30	167
WD783-04	40	217
WD783-06	50	267
WD783-08	60	350
WD783-10	80	434
WD783-12	100	534
WD783-14	120	634

Ключ гаечный комбинированный длинный



Артикул	Спецификация	Масса нетто (г)
Стальные инструменты	Размер (мм)	Стальные инструменты
WEDO153-06	6	30
WEDO153-07	7	40
WEDO153-08	8	45
WEDO153-09	9	55
WEDO153-10	10	65
WEDO153-11	11	70
WEDO153-12	12	80
WEDO153-13	13	90
WEDO153-14	14	100
WEDO153-15	15	110
WEDO153-16	16	130
WEDO153-17	17	170
WEDO153-18	18	180
WEDO153-19	19	180
WEDO153-20	20	180
WEDO153-21	21	220
WEDO153-22	22	280
WEDO153-23	23	300
WEDO153-24	24	420
WEDO153-25	25	430
WEDO153-26	26	440
WEDO153-27	27	480
WEDO153-28	28	490
WEDO153-30	30	560
WEDO153-32	32	680

Ключ гаечный рожковый двусторонний длинный



Артикул	Спецификация	Масса нетто (г)
Стальные инструменты	Размер (мм)	Стальные инструменты
WEDO151-0607	6x7	30
WEDO151-0810	8x10	40
WEDO151-0911	9x11	60
WEDO151-1012	10x12	60
WEDO151-1113	11x13	80
WEDO151-1214	12x14	80
WEDO151-1315	13x15	100
WEDO151-1316	13x16	120
WEDO151-1417	14x17	130
WEDO151-1618	16x18	190
WEDO151-1719	17x19	250
WEDO151-1821	18x21	260
WEDO151-1922	19x22	320
WEDO151-2224	22x24	420
WEDO151-2427	24x27	500
WEDO151-2730	27x30	640
WEDO151-3032	30x32	700

Ключ гаечный накидной двусторонний изогнутый длинный



Артикул	Спецификация	Масса нетто (г)
Стальные инструменты	Размер (мм)	Стальные инструменты
WEDO152-5.507	5.5x7	50
WEDO152-0607	6x7	50
WEDO152-0810	8x10	70
WEDO152-0911	9x11	90
WEDO152-1012	10x12	100
WEDO152-1113	11x13	120
WEDO152-1214	12x14	130
WEDO152-1315	13x15	150
WEDO152-1316	13x16	160
WEDO152-1417	14x17	170
WEDO152-1618	16x18	170
WEDO152-1719	17x19	210
WEDO152-1821	18x21	220
WEDO152-1922	19x22	230
WEDO152-2224	22x24	370
WEDO152-2427	24x27	540
WEDO152-2730	27x30	590
WEDO152-3032	30x32	650

Ключ гаечный рожковый двусторонний DIN3110

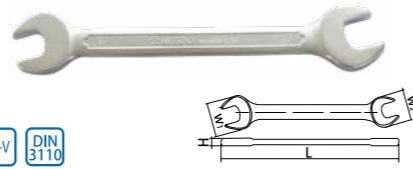

Артикул	Спецификация	Масса нетто (г)
Стальные инструменты	Размер	Стальные инструменты
WDO01-5.507	5.5x7	24
WDO01-0607	6x7	24
WDO01-0809	8x9	38
WDO01-0810	8x10	38
WDO01-0911	9x11	54
WDO01-1011	10x11	54
WDO01-1012	10x12	54
WDO01-1113	11x13	75
WDO01-1213	12x13	75
WDO01-1214	12x14	75
WDO01-1315	13x15	99
WDO01-1316	13x16	99
WDO01-1415	14x15	99
WDO01-1417	14x17	111
WDO01-1617	16x17	128
WDO01-1618	16x18	128
WDO01-1719	17x19	169
WDO01-1819	18x19	169
WDO01-1921	19x21	206
WDO01-1922	19x22	206
WDO01-2022	20x22	206
WDO01-2123	21x23	253
WDO01-2224	22x24	272
WDO01-2326	23x26	330
WDO01-2427	24x27	330
WDO01-2528	25x28	365
WDO01-2730	27x30	435
WDO01-3032	30x32	480



Ключ гаечный накидной двусторонний изогнутый DIN838

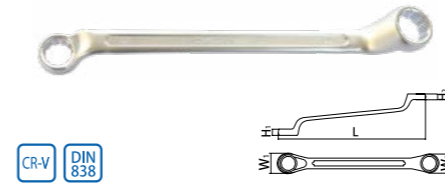

Артикул	Спецификация	Масса нетто (г)
Стальные инструменты	Размер	Стальные инструменты
WDO02-5.507	5.5x7	44
WDO02-0607	6x7	44
WDO02-0809	8x9	56
WDO02-0810	8x10	56
WDO02-0911	9x11	73.5
WDO02-1011	10x11	73.5
WDO02-1012	10x12	73.5
WDO02-1113	11x13	103
WDO02-1213	12x13	103
WDO02-1214	12x14	103
WDO02-1315	13x15	137
WDO02-1316	13x16	137
WDO02-1415	14x15	137
WDO02-1417	14x17	137
WDO02-1617	16x17	178
WDO02-1618	16x18	178
WDO02-1719	17x19	220
WDO02-1819	18x19	220
WDO02-1921	19x21	290
WDO02-1922	19x22	290
WDO02-2022	20x22	290
WDO02-2123	21x23	342
WDO02-2224	22x24	342
WDO02-2326	23x26	442
WDO02-2427	24x27	442
WDO02-2528	25x28	497
WDO02-2730	27x30	510
WDO02-3032	30x32	635

Ключ гаечный рожковый двусторонний



Артикул	Спецификация
Стальные инструменты	S ₁ ×S ₂ (мм)
WDO01B9	6×7,8×10,10×12,12×14,14×17,16×18, 17×19,19×22,21×23

Артикул	Спецификация
Стальные инструменты	S ₁ ×S ₂ (мм)
WDO01B9	6×7,8×10,10×12,12×14,14×17,16×18, 17×19,19×22,21×23

Артикул	Спецификация
Стальные инструменты	S ₁ ×S ₂ (мм)
WDO01B13	6×7,8×10,10×12,11×13,12×14,14×17,16×18, 17×19,19×22,21×23,22×24,24×27,30×32

Ключ гаечный комбинированный DIN3113

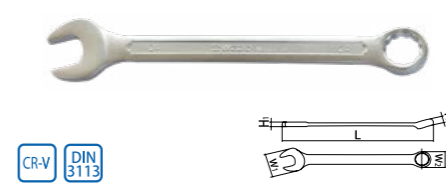

Артикул	Спецификация	Масса нетто (г)
Стальные инструменты	Размер	Стальные инструменты
WDO03-5.5	5.5	18
WDO03-06	6	18
WDO03-07	7	22
WDO03-08	8	27
WDO03-09	9	34
WDO03-10	10	42
WDO03-11	11	52
WDO03-12	12	63
WDO03-13	13	80
WDO03-14	14	88
WDO03-15	15	103
WDO03-16	16	119
WDO03-17	17	137
WDO03-18	18	158
WDO03-19	19	179
WDO03-20	20	201
WDO03-21	21	225
WDO03-22	22	251
WDO03-23	23	282
WDO03-24	24	312
WDO03-25	25	323
WDO03-26	26	376
WDO03-27	27	418
WDO03-28	28	459
WDO03-29	29	507
WDO03-30	30	553
WDO03-32	32	650

Ключ гаечный накидной двусторонний изогнутый



Артикул	Спецификация
Стальные инструменты	S ₁ ×S ₂ (мм)
WDO02B9	6×7,8×10,10×12,12×14,14×17,16×18, 17×19,19×22,21×23

Артикул	Спецификация
Стальные инструменты	S ₁ ×S ₂ (мм)
WDO02B12	6×7,8×9,10×11,12×13,14×15,16×17,18×19, 20×22,21×23,24×27,25×28,30×32

Артикул	Спецификация
Стальные инструменты	S ₁ ×S ₂ (мм)
WDO02B13	6×7,8×10,10×12,11×13,12×14,14×17,16×18, 17×19,19×22,21×23,22×24,24×27,30×32

Набор двусторонних рожковых гаечных ключей (DIN3110)



Артикул	Спецификация
Стальные инструменты	S ₁ ×S ₂ (мм)
WDO01C6	6×7,8×10,11×13,12×14,17×19,20×22

Артикул	Спецификация
Стальные инструменты	S ₁ ×S ₂ (мм)
WDO01C9	6×7,8×9,10×11,12×13,14×15,16×18,17×19, 19×21,20×22

Набор двусторонних рожковых гаечных ключей (DIN3110)



Артикул	Спецификация
Стальные инструменты	S ₁ ×S ₂ (мм)
WDO02C6	6×7,8×10,11×13,12×14,16×17,18×19

Артикул	Спецификация
Стальные инструменты	S ₁ ×S ₂ (мм)
WDO02C9	6×7,8×9,9×11,10×12,11×13,13×15,14×17, 16×18,18×19

Ключ гаечный комбинированный



Артикул	Спецификация
Стальные инструменты	S (мм)
WDO03B9	8,10,11,12,13,14,15,17,19

Артикул	Спецификация
Стальные инструменты	S (мм)
WDO03B11	8,9,10,12,13,14,15,16,17,19,22

Артикул	Спецификация
Стальные инструменты	S (мм)
WDO03B13	6,8,10,12,14,16,17,19,22,24,27,30,32

Набор комбинированных гаечных ключей (DIN3113)



Артикул	Спецификация
Стальные инструменты	S (мм)
WD003C6	8,10,12,13,14,15

Артикул	Спецификация
Стальные инструменты	S (мм)
WD003C9	8,10,11,12,13,14,15,17,19

Артикул	Спецификация
Стальные инструменты	S (мм)
WD003C11	8,9,10,11,12,13,14,15,17,19,22

Ключ гаечный рожковый двусторонний

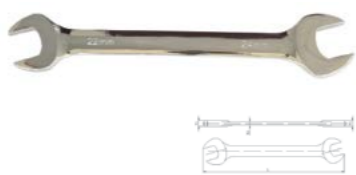

Артикул	Спецификация					Масса нетто (г)
	Стальные инструменты	Размер	T1	T2	L	
WD201-0607	6x7	5	5	126	21	
WD201-0809	8x9	5.3	5.3	145	38	
WD201-0810	8x10	5.3	5.3	145	38	
WD201-0911	9x11	6	6	162	61	
WD201-1011	10x11	6	6	162	61	
WD201-1012	10x12	6	6	162	61	
WD201-1113	11x13	6.7	6.7	181	66	
WD201-1213	12x13	6.7	6.7	181	66	
WD201-1214	12x14	6.7	6.7	181	66	
WD201-1315	13x15	7.2	7.2	189	108	
WD201-1415	14x15	7.2	7.2	189	108	
WD201-1417	14x17	7.5	7.5	198	108	
WD201-1617	16x17	7.8	7.8	198	115	
WD201-1618	16x18	7.8	7.8	198	115	
WD201-1719	17x19	8.6	8.6	220	157	
WD201-1819	18x19	8.6	8.6	220	157	
WD201-1921	19x21	9.3	9.3	242	203	
WD201-1922	19x22	9.3	9.3	242	203	
WD201-2022	20x22	9.3	9.3	242	203	
WD201-2123	21x23	9.7	9.7	264	196	
WD201-2224	22x24	9.7	9.7	264	222	
WD201-2427	24x27	10.2	10.2	287	398	
WD201-2528	25x28	10.2	10.2	287	345	
WD201-2730	27x30	11.2	11.2	298	485	
WD201-3032	30x32	11.8	11.8	310	564	

Ключ гаечный накладной двусторонний изогнутый



Артикул	Спецификация					Масса нетто (г)
	Стальные инструменты	Размер	L	T1	T2	
WD202-0607	6x7	160	5.5	5.8	50	
WD202-0809	8x9	175	6.3	6.5	76	
WD202-0810	8x10	175	6.3	6.5	76	
WD202-0911	9x11	191	7	7.5	99	
WD202-1011	10x11	191	7	7.5	99	
WD202-1012	10x12	191	7	7.5	99	
WD202-1113	11x13	206	8	8.5	118	
WD202-1213	12x13	206	8	8.5	118	
WD202-1214	12x14	206	8	8.5	118	
WD202-1315	13x15	228	8.8	9.2	151	
WD202-1415	14x15	228	8.8	9.2	151	
WD202-1417	14x17	232	9.2	9.5	151	
WD202-1617	16x17	232	9.4	9.8	183	
WD202-1618	16x18	232	9.4	9.8	183	
WD202-1719	17x19	248	10	10.5	196	
WD202-1819	18x19	248	10	10.5	196	
WD202-1921	19x21	270	10.5	11	271	
WD202-1922	19x22	270	10.5	11	271	
WD202-2022	20x22	270	10.5	11	271	
WD202-2123	21x23	295	11.5	12	313	
WD202-2224	22x24	317	11.5	12	380	
WD202-2427	24x27	361	12.5	13	474	
WD202-2528	25x28	371	13	13.5	536	
WD202-2730	27x30	387	13.5	13.8	454	
WD202-3032	30x32	407	13.8	14.3	622	

Ключ гаечный рожковый двусторонний



Артикул	Спецификация
Стальные инструменты	S1xS2 (мм)
WD201B9	6x7,8x10,10x12,12x14,14x17,16x18,17x19,19x22,21x23
Стальные инструменты	S1xS2 (мм)
WD201B12	6x7,8x9,10x11,12x13,14x15,16x17,18x19,20x22,21x23,24x27,25x28,30x32
Стальные инструменты	S1xS2 (мм)
WD201B13	6x7,8x10,10x12,11x13,12x14,14x17,16x18,17x19,19x22,21x23,22x24,24x27,30x32

Ключ гаечный комбинированный



Артикул	Спецификация					Масса нетто (г)
	Стальные инструменты	Размер	L	T1	T2	
WD203-06	6	126	5	5.5	33	
WD203-07	7	127	5	5.8	33	
WD203-08	8	140	5.3	6	37	
WD203-09	9	150	5.5	6.4	38	
WD203-10	10	160	5.8	6.8	47	
WD203-11	11	166	6.1	7.3	56	
WD203-12	12	170	6.3	7.8	65	
WD203-13	13	178	6.6	8.3	71	
WD203-14	14	190	6.9	8.8	96	
WD203-15	15	198	7.2	9.2	98	
WD203-16	16	208	7.5	9.8	124	
WD203-17	17	224	7.8	10.4	150	
WD203-18	18	235	8.3	10.9	159	
WD203-19	19	248	8.5	11.4	175	
WD203-20	20	248	8.5	11.4	170	
WD203-21	21	272	8.9	11.9	262	
WD203-22	22	292	9.4	12.4	308	
WD203-23	23	292	9.4	12.4	280	
WD203-24	24	312	10.2	13.5	425	
WD203-25	25	322	10.6	14	366	
WD203-26	26	335	11.2	14.6	366	
WD203-27	27	335	11.2	14.6	481	
WD203-28	28	335	11.2	14.6	481	
WD203-29	29	352	11.8	15.2	510	
WD203-30	30	352	11.8	15.2	478	
WD203-31	31	373	12.4	15.6	514	
WD203-32	32	373	12.4	15.6	514	

Ключ гаечный накладной двусторонний изогнутый



Артикул	Спецификация
Стальные инструменты	S1xS2 (мм)
WD202B9	6x7,8x10,10x12,12x14,14x17,16x18,17x19,19x22,21x23
Стальные инструменты	S1xS2 (мм)
WD202B12	6x7,8x9,10x11,12x13,14x15,16x17,18x19,20x22,21x23,24x27,25x28,30x32
Стальные инструменты	S1xS2 (мм)
WD202B13	6x7,8x10,10x12,11x13,12x14,14x17,16x18,17x19,19x22,21x23,22x24,24x27,30x32

Ключ гаечный комбинированный



Артикул	Спецификация
Стальные инструменты	S (мм)
WD203B9	8,10,11,12,13,14,15,17,19

Артикул	Спецификация
Стальные инструменты	S (мм)
WD203B11	8,9,10,12,13,14,15,16,17,19,22

Артикул	Спецификация
Стальные инструменты	S (мм)
WD203B13	6,8,10,12,14,16,17,19,22,24,27,30,32

Ключ гаечный комбинированный



Артикул	Спецификация
Стальные инструменты	S (дюймы)
WD003D11	1/4, 5/16, 3/8, 7/16, 1/2, 9/16, 5/8, 11/16, 3/4, 13/16, 7/8

ПРОМЫШЛЕННЫЕ СТАЛЬНЫЕ ИНСТРУМЕНТЫ
 Высококачественные материалы / Широкий ассортимент моделей / Наличие на складе

Ключ гаечный комбинированный SAE



Артикул	Спецификация			Масса нетто (кг)
	Стальные инструменты	Размер (дюймы)	L (дюймы)	
WD203A-02	1/4	102	800	18.6
WD203A-06	5/16	114	700	21.4
WD203A-10	3/8	129.5	500	21.7
WD203A-12	7/16	142.5	400	21.6
WD203A-14	1/2	154	300	18.4
WD203A-16	9/16	170	250	19.4
WD203A-18	5/8	186	200	20.5
WD203A-20	11/16	206	150	24.4
WD203A-22	3/4	222	120	22.0
WD203A-24	13/16	263	90	25.9
WD203A-26	7/8	276.5	70	19.0
WD203A-28	15/16	285	60	18.3
WD203A-30	1	321	55	19.3
WD203A-32	1-1/16	358	50	26.2
WD203A-34	1-1/8	379	45	29.5
WD203A-36	1-1/4	413	35	26.8

Ключ гаечный комбинированный с храповым механизмом



Артикул	Спецификация			Масса нетто (кг)
	Стальные инструменты	Размер (мм)	Кол-во/коробка	
WD207-06	6	110	25	
WD207-07	7	140	42	
WD207-08	8	140	42	
WD207-09	9	148	50	
WD207-10	10	158	60	
WD207-11	11	165	67	
WD207-12	12	172	89	
WD207-13	13	180	98	
WD207-14	14	190	128	
WD207-15	15	197	130	
WD207-16	16	206	160	
WD207-17	17	214	180	
WD207-18	18	220	195	
WD207-19	19	230	212	
WD207-20	20	238	240	
WD207-21	21	238	240	
WD207-22	22	253	300	
WD207-23	23	254	300	
WD207-24	24	278	395	
WD207-25	25	278	395	
WD207-27	27	310	485	
WD207-30	30	350	750	
WD207-32	32	390	1095	

Ключ гаечный комбинированный с реверсивным храповым механизмом



Артикул	Спецификация			Масса нетто (г)
	Стальные инструменты	Размер (мм)	L (мм)	
WD208-08	8	140	420	42
WD208-09	9	148	420	50
WD208-10	10	158	300	60
WD208-11	11	165	200	67
WD208-12	12	172	150	89
WD208-13	13	180	150	98
WD208-14	14	190	150	128
WD208-15	15	197	150	130
WD208-16	16	206	100	160
WD208-17	17	214	100	180
WD208-18	18	220	80	195
WD208-19	19	230	80	212
WD208-20	20	238	80	240
WD208-21	21	238	60	240
WD208-22	22	253	60	300
WD208-23	23	254	50	300
WD208-24	24	278	50	395

Ключ гаечный комбинированный шарнирный с храповым механизмом



Артикул	Спецификация			Масса нетто (г)
	Стальные инструменты	Размер (мм)	L (мм)	
WD209-06	6	110	480	25
WD209-07	7	140	480	45
WD209-08	8	140	300	45
WD209-09	9	144	300	57
WD209-10	10	162	250	67
WD209-11	11	169	180	82
WD209-12	12	179	150	110
WD209-13	13	181	150	118
WD209-14	14	196	100	135
WD209-15	15	202	100	143
WD209-16	16	215	80	200
WD209-17	17	237	80	210
WD209-18	18	244	60	262
WD209-19	19	251	60	273
WD209-20	20	252	60	278
WD209-21	21	252	60	278
WD209-22	22	255	60	300
WD209-23	23	255	50	300
WD209-24	24	275	50	405
WD209-25	25	275	50	405
WD209-27	27	310	40	566
WD209-30	30	350		

Ключ гаечный разводной



CR-V



Стальные инструменты	Спецификация			Масса нетто (кг)
	Размер (мм)	L (мм)	Кол-во (коробка)	
WD233-04	100	108	240	13.2/12.2
WD233-06	150	158	120	16.6/15.6
WD233-08	200	208	96	25.5/24.5
WD233-10	250	258	60	25.8/24.8
WD233-12	300	308	36	27.5/26.5
WD233-15	375	385	16	20.5/19.5
WD233-18	450	462	4	8/7
WD233-24	600	612	4	12.7/11.7

Ключ гаечный разводной



CR-V



Стальные инструменты	Спецификация			Масса нетто (г)
	Размер	L	Наибольший развод	
WD237-30	750	750	85	583

Ключ гаечный универсальный



CR-V

Стальные инструменты	Спецификация		Масса нетто (г)
	Размер (дюймы)	Кмакс (мм)	
WEDO1571-6	6	7-15	-
WEDO1571-8	8	9-25	-
WEDO1571-10	10	15-35	-
WEDO1571-12	12	19-43	-

Ключ торцевой односторонний с храповым механизмом



CR-V



Стальные инструменты	Спецификация								Масса нетто (кг)
	Размер (мм)	L (мм)	Кол-во (коробка)	Размеры коробки (см)	Ød (мм)	H1 (мм)	H2 (мм)	H (мм)	
WD223-1214	12×14	235	100	47×27×20	28.5	11	11	14	100
WD223-1417	14×17	270	50	30×27×22	35	145	145	16	150
WD223-1719	17×19	312	40	35×30×21	40	16	16	18	225
WD223-1721	17×21	312	40	35×30×21	40	16	16	18	225
WD223-1921	19×21	312	40	35×30×21	40	16	16	18	225
WD223-1922	19×22	312	40	35×30×21	40	16	16	18	225
WD223-1924	19×24	355	30	39×34×18	50	18	18	20	333
WD223-2126	21×26	355	30	39×34×18	50	18	18	20	333
WD223-2427	24×27	355	24	42×29×21	60	19.2	19.2	21.5	333
WD223-2430	24×30	395	24	42×29×21	60	19.2	19.2	21.5	458
WD223-2730	27×30	395	24	42×29×21	60	19.2	19.2	21.5	458
WD223-3032	30×32	395	24	42×29×21	60	19.2	19.2	21.5	458
WD223-3236	32×36	435	16	46×31×15	68	20.5	20.5	24	688
WD223-3641	36×41	455	12	49×27×17	72.5	21.5	21.5	27	917
WD223-4146	41×46	500	8	53×22×18	84	22.5	22.5	30	1125
WD223-4650	46×50	500	8	53×22×18	84	22.5	22.5	30	1125
WD223-5055	50×55	530	6	55×30×11	90	24	24	32	1500
WD223-5560	55×60	565	4	59×13×20	102.5	25	25	35	2000

Ключ шестигранный длинный XX



O & O CR-V

Стальные инструменты	Спецификация			Кол-во (коробка)
	Размер (мм)	L (мм)	H (мм)	
WD242-1.5	1.5	63.5	15.5	3000
WD242-02	2	77	18	3000
WD242-2.5	2.5	87.5	20.5	3000
WD242-03	3	93	23	3000
WD242-04	4	104	29	1400
WD242-05	5	120	33	800
WD242-5.5	5.5	132	33	600
WD242-06	6	141	38	480
WD242-07	7	147	41	300
WD242-08	8	158	44	300
WD242-09	9	169	47	160
WD242-10	10	180	50	160
WD242-12	12	202	57	96
WD242-14	14	229	70	80
WD242-17	17	262	80	48
WD242-19	19	284	89	36

Ключ гаечный разводной



Carbon Steel



Стальные инструменты	Спецификация			Масса нетто (кг)
	Размер (мм)	L (мм)	Кол-во (коробка)	
HG233-06	150	158	120	16.6/15.6
HG233-08	200	208	96	25.5/24.5
HG233-10	250	258	60	25.8/24.8
HG233-12	300	308	36	27.5/26.5
HG233-15	375	385	16	20.5/19.5
HG233-18	450	462	4	8/7
HG233-24	600	612	4	12.7/11.7

Ключ гаечный разводной



CR-V



Стальные инструменты	Спецификация			Масса нетто (г)
	Размер	L	Наибольший развод	
WD239-06	150	160	24	155
WD239-08	200	210	30	270
WD239-10	250	260	35	440
WD239-12	300	310	41	720

Ключ гаечный разводной автоматический



Carbon Steel

Стальные инструменты	Спецификация			Масса нетто (г)
	Размер (мм)	L (мм)	K (мм)	
WD240-02	230	230	62	460
WD240-04	280	280		650

Ключ торцевой односторонний с храповым механизмом



CR-V



Стальные инструменты	Спецификация								Масса нетто (г)
	Размер (мм)	L (мм)	Кол-во (коробка)	Размеры коробки (см)	Ød (мм)	H1 (мм)	H2 (мм)	H (мм)	
WD224-10	10	235	100	47×27×20	28.5	11	14	95	
WD224-12	12	235	100	47×27×20	28.5	11	14	95	
WD224-14	14	235	100	47×27×20	28.5	11	14	95	
WD224-17	17	270	50	30×27×22	35	14.5	16	140	
WD224-19	19	312	40	35×30×21	40	16	18	213	
WD224-22	22	312	40	35×30×21	40	16	18	213	
WD224-24	24	355	30	38×34×18	50	18	20	317	
WD224-27	27	355	30	38×34×18	50	18	20	317	
WD224-30	30	395	24	42×29×21	60	19.2	21.5	438	
WD224-35	35	435	16	46×31×15	68	20.5	24	656	
WD224-36	36	435	16	46×31×15	68	20.5	24	656	
WD224-41	41	455	12	49×27×17	72.5	21.5	27	875	
WD224-46	46	500	8	53×22×18	84	22.5	30	1063	
WD224-50	50	500	8	53×22×18	84	22.5	30	1063	

Ключ шестигранный длинный с шаровым наконечником



O & O CR-V

Стальные инструменты	Спецификация			Кол-во (коробка)
	Размер (мм)	L (мм)	H (мм)	
WD245-1.5	1.5	63.5	15.5	3000
WD245-02	2	77	18	3000
WD245-2.5	2.5	87.5	20.5	3000
WD245-03	3	93	23	3000
WD245-04	4	104	29	1400
WD245-05	5	120	33	800
WD245-5.5	5.5	132	33	600
WD245-06	6	141	38	480
WD245-07	7	147	41	300
WD245-08	8	158	44	300
WD245-09	9	169	47	160
WD245-10	10	180	50	160
WD245-12	12	202	57	96
WD245-14	14	229	70	80
WD245-17	17	262	80	48
WD245-19	19	284	89	36

Ключ гаечный разводной



CR-V



Стальные инструменты	Спецификация			Масса нетто (г)
	Размер (мм)	L (мм)	Кол-во (коробка)	
WD236-06	150	153	19.3	130
WD236-08	200	204	24	340
WD236-10	250	254	29	517
WD236-12	300	305	34	1104
WD236-15	375	381	45	1219

Ключ торцевой односторонний с храповым механизмом



CR-V

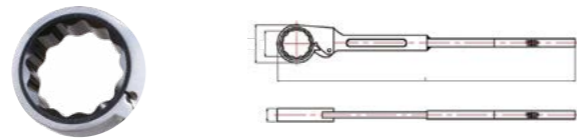

Стальные инструменты	Спецификация				Масса нетто (г)
	Размер (мм)	L (мм)	D (мм)	H (мм)	
WD222-46	46	650	78	25	2300
WD222-50	50	650	78	25	2300
WD222-55	55	780	92	30	3400
WD222-60	60	780	92	30	3400
WD222-65	65	850	105	35	5000
WD222-70	70	850	105	35	5000
WD222-75	75	935	119	40	7000
WD222-80	80	935	119	40	7000

Ключ торцевой односторонний с храповым механизмом

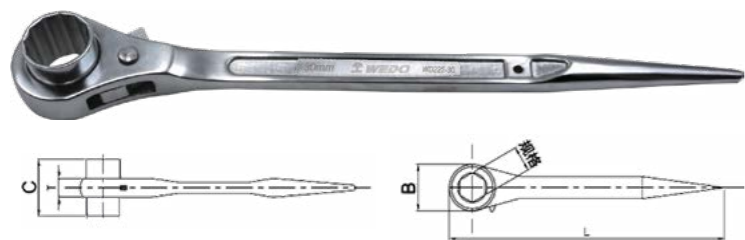

CS-V 6150

Стальные инструменты	Спецификация							Масса нетто (кг)
	Размер (мм)	B (мм)	T (мм)	C (мм)	L (мм)	Кол-во (коробка)	Размеры коробки (см)	
WD225-24	24	48	20	37	365	32	39.5×33.5×27.5	0.77
WD225-30	30	60	22	42	400	24	44.5×40.3×18.0	1.0
WD225-36	36	79	26	55	445	12	48.0×26.8×23.7	1.75
WD225-46	46	92	26	59	445	12	48.0×26.8×23.7	1.75

Набор складных шестигранных ключей (мультитул), 8 предметов



CS-V 6150

Стальные инструменты	Спецификация		Масса нетто (кг)
	Размер (мм)	Кол-во (коробка)	
WD267	1.5, 2, 2.5, 3, 4, 5, 6, 8	60	12

Набор цветных шестигранных ключей с удлиненной рукояткой и шаровым наконечником, 9 предметов



Стальные инструменты	Спецификация		Масса нетто (кг)
	Размер (мм)	Кол-во (коробка)	
WEDO181-S9	1.5, 2, 2.5, 3, 4, 5, 6, 8, 10	48	23

Ключ динамометрический



Стальные инструменты	Спецификация					Масса нетто (кг)
	Размер (дюймы)	Нм	L	Кол-во (коробка)	Стальные инструменты	
WEDO171-02	1/2	0-300	488	20	20.7	
WEDO171-04	3/4	0-500	540	12	21.3	

Ключ динамометрический с предустановленным моментом, сменной насадкой и двойной шкалой в окошке



Стальные инструменты	Спецификация					Масса нетто (кг)
	Размер (мм)	Диапазон момента (нм)	Цена деления (нм)	L (мм)	Стальные инструменты	
WEDO173-02	9×12	2.5-12	0.025	279	0.44	
WEDO173-04	9×12	4.0-20	0.05	279	0.44	
WEDO173-06	9×12	6.0-30	0.1	298	0.58	
WEDO173-08	9×12	10-60	0.25	367	0.72	
WEDO173-10	9×12	20-100	0.25	422	0.8	
WEDO173-12	9×12	25-125	0.25	422	0.8	
WEDO173-14	14×18	40-200	0.5	455	0.92	
WEDO173-16	14×18	65-335	0.75	515	1.06	
WEDO173-18	24×32	100-500	1.25	840	4.04	
WEDO173-20	24×32	160-800	2	1040	4.93	
WEDO173-22	24×32	200-1000	2.5	1040	4.93	
WEDO173-24	27×36	300-1500	3	1250	8	
WEDO173-26	27×36	400-2000	5	1250	8	
WEDO173-28	27×36	600-3000	7.5	1250	9.3	

Ключ торцевой монтажный с храповым механизмом и лапой



Набор шестигранных ключей с длинной рукояткой и шаровым наконечником, 9 предметов



CS-V 6150

Набор шестигранных ключей с длинной рукояткой и шаровым наконечником, 9 предметов

Стальные инструменты	Спецификация		Масса нетто (кг)
	Размер (мм)	L (мм)	
WD258A	1.5, 2, 2.5, 3, 4, 5, 6, 8, 10	60	22

Набор складных шестигранных ключей SAE (мультитул), 9 предметов



CS-V 6150

Стальные инструменты	Спецификация		Масса нетто (кг)
	Размер (мм)	Кол-во (коробка)	
WD268	5/64, 3/32, 7/64, 1/8, 9/64, 5/32, 3/16, 7/32, 1/4	60	12

Набор цветных шестигранных ключей с удлиненной рукояткой, 9 предметов



Стальные инструменты	Спецификация		Масса нетто (кг)
	Размер (мм)	Кол-во (коробка)	
WEDO182-S9	1.5, 2, 2.5, 3, 4, 5, 6, 8, 10	48	23

Ключ динамометрический с предустановленным моментом, реверсивным храповым механизмом и двойной шкалой в окошке

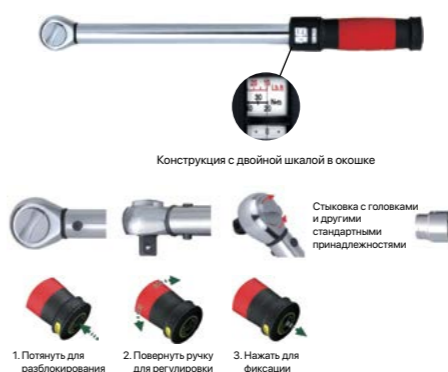

1. Погнуть для разблокирования 2. Повернуть ручку для регулировки момента 3. Нажать для фиксации

Ключ динамометрический цельнометаллический с предустановленным моментом



Стальные инструменты	Спецификация					Масса нетто (кг)
	Квадр. привод (дюймы)	Диапазон момента (нм)	Диапазон момента (нм)	L (мм)	Стальные инструменты	
WEDO174-02	1/4	2.5-12	0.1	290	0.68	
WEDO174-04	1/4	4.0-20	0.1	290	0.68	
WEDO174-06	3/8	6.0-30	0.2	318	0.82	
WEDO174-08	1/2	6.0-30	0.2	318	0.82	
WEDO174-10	3/8	10-60	0.5	388	0.96	
WEDO174-12	1/2	10-60	0.5	388	0.96	
WEDO174-14	3/8	20-100	0.5	443	1.04	
WEDO174-16	1/2	20-100	0.5	443	1.04	
WEDO174-18	3/8	25-125	0.5	443	1.04	
WEDO174-20	1/2	25-125	0.5	443	1.04	
WEDO174-22	1/2	40-200	1	468	1.16	
WEDO174-24	1/2	65-335	1	528	1.3	
WEDO174-26	3/4	65-335	1	528	1.34	
WEDO174-28	3/4	100-500	2.5	855	5	
WEDO174-30	3/4	160-800	4	1055	5.9	
WEDO174-32	1	160-800	4	1055	5.9	
WEDO174-34	3/4	200-1000	5	1055	5.9	
WEDO174-36	1	200-1000	5	1055	5.9	
WEDO174-38	1	300-1500	5	1260	9.2	
WEDO174-40	1	400-2000	10	1260	9.2	
WEDO174-42	1	600-3000	15	1260	10.5	

Набор шестигранных ключей с длинной рукояткой, 9 предметов



CS-V 6150

Стальные инструменты	Спецификация		Масса нетто (кг)
	Размер (мм)	L (мм)	
WD257A	1.5, 2, 2.5, 3, 4, 5, 6, 8, 10	60	22

Набор шестигранных ключей SAE с длинной рукояткой и шаровым наконечником, 12 предметов



CS-V 6150

Стальные инструменты	Спецификация		Масса нетто (кг)
	Размер (мм)	Стальные инструменты	
WD266	1/16, 5/64, 3/32, 7/64, 1/8, 9/64, 5/32, 3/16, 7/32, 1/4, 5/16, 3/8	611	

Набор шестигранных ключей с T-образной рукояткой, 8 предметов



CS-V 6150

Стальные инструменты	Спецификация		Масса нетто (кг)
	Размер (мм)	Pc (box)	
WD278A	2, 2.5, 3, 4, 5, 6, 8, 10	10	14

Ключ шестигранный T-образный с подвижной рукояткой



Стальные инструменты	Спецификация					Масса нетто (кг)
	Размер	L1	L2	Кол-во (коробка)	Стальные инструменты	
WEDO189-2.5	2.5	125	63	250	7	
WEDO189-3	3	150	63	250	10.5	
WEDO189-4	4	175	76	250	11.5	
WEDO189-5	5	175	76	120	12	
WEDO189-6	6	195	87	120	13.5	
WEDO189-8	8	215	99	90	23	
WEDO189-10	10	250	122	60	23	
WEDO189-12	12	280	142	40	16	
WEDO189-14	14	280	180	40	16.5	

Стальные инструменты	Спецификация					Масса нетто (кг)
	Квадр. привод (дюймы)	Диапазон момента (нм)	Диапазон момента (нм)	L (мм)	Стальные инструменты	
WEDO172-02	1/4	2.5-12	0.025	285	0.54	
WEDO172-04	1/4	4.0-20	0.05	285	0.54	
WEDO172-06	3/8	6.0-30	0.1	313	0.68	
WEDO172-08	1/2	6.0-30	0.1	313	0.68	
WEDO172-10	3/8	10-60	0.25	383	0.82	
WEDO172-12	1/2	10-60	0.25	383	0.82	
WEDO172-14	3/8	20-100	0.25	438	0.9	
WEDO172-16	1/2	20-100	0.25	438	0.9	
WEDO172-18	3/8	25-125	0.25	438	0.9	
WEDO172-20	1/2	25-125	0.25	438	0.9	
WEDO172-22	1/2	40-200	0.5	463	1.02	
WEDO172-24	1/2	65-335	0.75	523	1.16	
WEDO172-26	3/4	65-335	0.75	523	1.2	
WEDO172-28	3/4	100-500	1.25	840	4.04	
WEDO172-30	3/4	160-800	2	1040	4.93	
WEDO172-32	1	160-800	2	1040	4.93	
WEDO172-34	3/4	200-1000	2.5	1040	4.93	
WEDO172-36	1	200-1000	2.5	1040	4.93	
WEDO172-38	1	300-1500	3	1250	8.2	
WEDO172-40	1	400-2000	5	1250	8.2	
WEDO172-42	1	600-3000	7.5	1250	9.5	

**Ключ динамометрический
цельнометаллический
с предустановленным моментом
и прямоугольным хвостовиком**

Стальные инструменты	Спецификация				Масса нетто (кг)
	Размер (мм)	Диапазон момента (нм)	Цена деления (нм)	L (мм)	
WEDO175-02	9×12	2.5-12	0.1	284	0.58
WEDO175-04	9×12	4.0-20	0.1	284	0.58
WEDO175-06	9×12	6.0-30	0.2	303	0.72
WEDO175-08	9×12	10-60	0.5	372	0.86
WEDO175-10	9×12	20-100	0.5	427	0.94
WEDO175-12	9×12	25-125	0.5	427	0.94
WEDO175-14	14×18	40-200	1	460	1.06
WEDO175-16	14×18	65-335	1	520	1.2
WEDO175-18	24×32	100-500	2.5	855	5
WEDO175-20	24×32	160-800	4	1055	5.9
WEDO175-22	24×32	200-1000	5	1055	5.9
WEDO175-24	27×36	300-1500	5	1249	9
WEDO175-26	27×36	400-2000	10	1249	9
WEDO175-28	27×36	600-3000	15	1249	10.3

Ключ динамометрический цельно-металлический с предустановленным моментом и реверсивным храповым механизмом, компактный

Стальные инструменты	Спецификация				Масса нетто (кг)
	Квадр. привод (дюймы)	Диапазон момента (нм)	Диапазон момента (нм)	L (мм)	
WEDO176-02	1/4	1-5	0.05	183	0.3
WEDO176-04	1/4	2-10	0.1	195	0.32
WEDO176-06	1/4	3-15	0.15	207	0.33
WEDO176-08	1/4	5-25	0.25	230	0.35
WEDO176-10	3/8	8-40	0.4	260	0.37
WEDO176-12	3/8	10-60	0.5	310	0.51

Ключ динамометрический с предустановленным моментом, реверсивным храповым механизмом и шкалой в большом окошке

Стальные инструменты	Спецификация				Масса нетто (кг)
	Квадр. привод (дюймы)	Диапазон момента (нм)	Диапазон момента (нм)	L (мм)	
WEDO177-02	1/4	5-25	0.2	321	0.82
WEDO177-04	3/8	10-50	0.5	387	1
WEDO177-06	3/8	10-60	0.5	387	1
WEDO177-08	3/8	20-100	0.5	433	1.1
WEDO177-10	1/2	20-100	0.5	433	1.1
WEDO177-12	1/2	30-150	1	463	1.2
WEDO177-14	1/2	40-200	1	491	1.25
WEDO177-16	1/2	60-300	1.5	551	1.4
WEDO177-18	1/2	60-340	2	551	1.4

Ключ динамометрический с предустановленным моментом, прямоугольным хвостовиком и шкалой в большом окошке

Стальные инструменты	Спецификация				Масса нетто (кг)
	Размер (мм)	Диапазон момента (нм)	Диапазон момента (нм)	L (мм)	
WEDO178-02	9×12	5-25	0.2	315	0.7
WEDO178-04	9×12	10-50	0.5	376	0.82
WEDO178-06	9×12	10-60	0.5	376	0.82
WEDO178-08	9×12	20-100	0.5	417	0.9
WEDO178-10	9×12	30-150	1	456	1.1
WEDO178-12	14×18	30-150	1	466	1.15
WEDO178-14	14×18	40-200	1	484	1.2
WEDO178-16	14×18	60-300	1.5	544	1.2
WEDO178-18	14×18	80-400	2	700	1.6
WEDO178-20	14×18	100-550	2.5	875	2
WEDO178-22	24×32	100-550	3	889	2
WEDO178-24	24×32	150-750	5	1110	4
WEDO178-26	24×32	200-650	5	1260	4.2

Ключ динамометрический односторонний с предустановленным моментом, храповым механизмом и шкалой в большом окошке

Стальные инструменты	Спецификация				Масса нетто (кг)
	Квадр. привод (дюймы)	Диапазон момента (нм)	Диапазон момента (нм)	L (мм)	
WEDO179-02	1/4	5-25	0.2	328	0.84
WEDO179-04	3/8	10-50	0.5	392	1
WEDO179-06	3/8	10-60	0.5	392	1
WEDO179-08	1/2	20-100	0.5	434	1.1
WEDO179-10	1/2	30-150	1	496	1.25
WEDO179-12	1/2	40-200	1	496	1.25
WEDO179-14	1/2	60-300	1.5	556	1.4
WEDO179-16	1/2	80-400	2	700	1.97
WEDO179-18	3/4	100-550	3	889	3.67
WEDO179-20	3/4	150-750	5	1110	4.1
WEDO179-22	3/4	200-850	5	1210	4.5
WEDO179-24	3/4	200-1000	5	1210	4.67
WEDO179-26	1	300-1500	10	1710	6.5
WEDO179-28	1	400-2000	10	1810	6.8

Ключ динамометрический из алюминиевого сплава

Стальные инструменты	Спецификация				Масса нетто (кг)
	Квадр. привод (дюймы)	Диапазон момента (нм)	Диапазон момента (нм)	L (мм)	
WEDO1713-02	3/4	100-550	1.0	811	2.9
WEDO1713-04	3/4	160-760	1.5	811	3.2

Ключ динамометрический с круглым хвостовиком и шкалой в большом окошке

Стальные инструменты	Спецификация				Масса нетто (кг)
	Наконечник (мм)	Диапазон момента (нм)	Цена деления (нм)	L (мм)	
WEDO1711-02	Ø16	5-25	0.2	319	0.78
WEDO1711-04	Ø16	10-50	0.5	378	0.9
WEDO1711-06	Ø16	10-60	0.5	378	0.9
WEDO1711-08	Ø16	20-100	0.5	420	0.99
WEDO1711-10	Ø16	30-150	1	478	1.1
WEDO1711-12	Ø16	40-200	1	478	1.1
WEDO1711-14	Ø16	60-300	1.5	538	1.2
WEDO1711-16	Ø16	80-400	2	700	1.3
WEDO1711-18	Ø22	100-550	3	889	3.65
WEDO1711-20	Ø22	150-750	5	1110	4.3
WEDO1711-22	Ø22	200-850	5	1260	4.7

Ключ динамометрический стрелочный с памятью

Стальные инструменты	Спецификация				Масса нетто (кг)
	Квадр. привод (дюймы)	Диапазон момента (нм)	Цена деления (нм)	L (мм)	
WEDO1712-02	1/4	0.2-2	0.025	310	0.57
WEDO1712-04	1/4	0.28-3	0.04	310	0.57
WEDO1712-06	1/4	0.6-6	0.075	310	0.57
WEDO1712-08	1/4	0.8-8	0.1	310	0.57
WEDO1712-10	3/8	1.2-12	0.15	310	0.57
WEDO1712-12	3/8	1.75-17.5	0.25	310	0.57
WEDO1712-14	3/8	2-20	0.25	310	0.57
WEDO1712-16	3/8	2.8-30	0.4	310	0.57
WEDO1712-20	3/8	3.5-35	0.5	400	0.76
WEDO1712-22	3/8	4-40	0.5	400	0.76
WEDO1712-24	3/8	5-50	0.5	400	0.76
WEDO1712-26	3/8	6-60	0.75	400	0.76
WEDO1712-28	1/2	10-100	1	480	0.91
WEDO1712-30	1/2	12-120	1.5	480	0.91
WEDO1712-32	1/2	14-140	2	480	0.91
WEDO1712-34	1/2	20-200	2.5	550	1.05
WEDO1712-36	1/2	25-250	2.5	550	1.05
WEDO1712-38	1/2	28-280	4	550	1.05
WEDO1712-40	1/2	35-350	5	550	1.05
WEDO1712-42	3/4	40-400	5	818	3.4
WEDO1712-44	3/4	50-500	5	818	3.4
WEDO1712-46	3/4	60-600	7.5	1192	6.4
WEDO1712-48	3/4	80-800	10	1192	6.4
WEDO1712-50	3/4	100-1000	10	1192	6.4
WEDO1712-52	1	140-1400	20	1620	6.8
WEDO1712-54	1	200-2000	25	1620	6.8

Ключ динамометрический электронный

Стальные инструменты	Спецификация				Масса нетто (кг)
	Квадр. привод (дюймы)	Диапазон момента (нм)	L (мм)	Стальные инструменты	
WEDO1714-02	1/4	2-20	427	0.88	
WEDO1714-04	3/8	3-30	427	0.88	
WEDO1714-06	3/8	5-50	452	0.93	
WEDO1714-08	3/8	10-100	482	1	
WEDO1714-10	1/2	20-200	522	1.12	
WEDO1714-12	1/2	30-300	590	1.27	
WEDO1714-14	3/4	40-400	795	3.3	
WEDO1714-16	3/4	60-600	1050	4.6	
WEDO1714-18	3/4	80-800	1250	5.2	
WEDO1714-20	3/4	100-1000	1250	5.2	

Ключ динамометрический электронный с прямоугольным хвостовиком

Стальные инструменты	Спецификация				Масса нетто (кг)
	Размер (мм)	Диапазон момента (нм)	L (мм)	Стальные инструменты	
WEDO1715-02	9×12	2-20	399	0.82	
WEDO1715-04	9×12	3-30	399	0.82	
WEDO1715-06	9×12	5-50	423	0.87	
WEDO1715-08	9×12	10-100	453	0.93	
WEDO1715-10	14×18	20-200	506	1.08	
WEDO1715-12	14×18	30-300	575	1.25	

Прибор для проверки момента

Стальные инструменты	Спецификация				Масса нетто (кг)
	Квадр. привод (дюймы)	Диапазон момента (нм)	L x W x H (мм)	Стальные инструменты	
WEDO1716-02	1/4	1.2-12	135×136×85	2.2	
WEDO1716-04	3/8	2.5-25	135×136×85	2.4	
WEDO1716-06	3/8	4.0-40	135×136×85	2.6	
WEDO1716-08	3/8	7.5-75	135×136×85	2.8	
WEDO1716-10	1/2	15-150	135×136×85	2.9	
WEDO1716-12	1/2	25-250	135×136×85	3.1	
WEDO1716-14	1/2	40-400	135×136×85	3.2	
WEDO1716-16	3/4	65-650	135×136×85	3.2	
WEDO1716-18	3/4	110-1100	135×136×85	3.4	

Ключ рожковый съемный с прямоугольным хвостовиком

Стальные инструменты	Спецификация					Масса нетто (г)
	Размер (мм)	Хвостовик (мм)	L (мм)	W (мм)	H (мм)	
WD284I-06	6	14×18	25	30	7	120
WD284I-07	7	14×18	25	30	7	120
WD284I-08	8	14×18	25	30	7	120
WD284I-09	9	14×18	25	30	7	118
WD284I-10	10	14×18	25	30	7	116
WD284I-11	11	14×18	25	30	7	114
WD284I-12	12	14×18	25	30	7	112
WD284I-13	13	14×18	25	32	8	121
WD284I-14	14	14×18	25	32	8	128
WD284I-15	15	14×18	25	32	8	116
WD284I-16	16	14×18	25	38	9	116
WD284I-17	17	14×18	25	38	9	136
WD284I-18	18	14×18	25	42	10	151
WD284I-19	19	14×18	25	41	10	150
WD284I-20	20	14×18	25	48	12	145
WD284I-21	21	14×18	25	48	12	182
WD284I-22	22	14×18	25	48	12	180
WD284I-23	23	14×18	25	52	13	156
WD284I-24	24	14×18	25	51.5	13	185
WD284I-25	25	14×18	25	52	13	163
WD284I-26	26	14×18	30	57	14	163
WD284I-27	27	14×18	30	57.5	14	228
WD284I-28	28	14×18	30	57	14	255
WD284I-29	29	14×18	30	57	14	255
WD284I-30	30	14×18	35	65	14	269
WD284I-31	31	14×18	35	65	14	255
WD284I-32	32	14×18	35	65	14	266
WD284I-33	33	14×18	40	68	14	360
WD284I-34	34	14×18	40	68	14	317
WD28						

Ключ рожковый съемный с прямоугольным хвостовиком

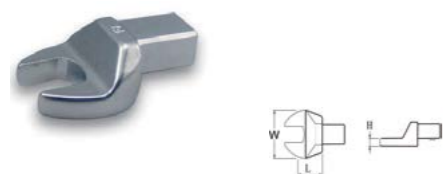

Артикул	Спецификация					Масса нетто (г)
	Стальные инструменты	Размер (мм)	Хвостовик (мм)	L (мм)	W (мм)	
WD284H-04	4	9x12	17.5	22	4	35
WD284H-05	5	9x12	17.5	22	4	35
WD284H-5.5	5.5	9x12	17.5	22	5	38
WD284H-06	6	9x12	17.5	22	5.5	42
WD284H-07	7	9x12	17.5	22	5.5	38
WD284H-08	8	9x12	17.5	22	5.5	40
WD284H-09	9	9x12	17.5	25	6	44
WD284H-10	10	9x12	17.5	25	6	45
WD284H-11	11	9x12	17.5	25	6	42
WD284H-12	12	9x12	17.5	29	7	49
WD284H-13	13	9x12	17.5	29	7	50
WD284H-14	14	9x12	17.5	33	8	59
WD284H-15	15	9x12	17.5	33	8	57
WD284H-16	16	9x12	17.5	38	8	56
WD284H-17	17	9x12	17.5	38	8	61
WD284H-18	18	9x12	25	42.5	8	93
WD284H-19	19	9x12	25	42.5	8	89
WD284H-20	20	9x12	25	48	8	90
WD284H-21	21	9x12	25	48	8	105
WD284H-22	22	9x12	25	48	8	100
WD284H-23	23	9x12	25	52	8	100
WD284H-24	24	9x12	25	52	8	109
WD284H-25	25	9x12	30	57	6	110
WD284H-26	26	9x12	30	57	8	110
WD284H-27	27	9x12	30	57	8	136
WD284H-28	28	9x12	30	57	8	142
WD284H-29	29	9x12	30	57	8	142
WD284H-30	30	9x12	35	65	8	195
WD284H-31	31	9x12	35	65	8	145
WD284H-32	32	9x12	35	65	8	190
WD284H-33	33	9x12	40	68	8	145
WD284H-34	34	9x12	40	68	8	145
WD284H-35	35	9x12	40	68	8	145
WD284H-36	36	9x12	40	68	6	145
WD284H-37	37	9x12	40	68	8	145
WD284H-38	38	9x12	40	68	8	145
WD284H-39	39	9x12	50	83.5	8	145
WD284H-40	40	9x12	50	83.5	8	145
WD284H-41	41	9x12	50	83.5	8	145
WD284H-42	42	9x12	50	90	8	160
WD284H-43	43	9x12	50	90	8	165
WD284H-44	44	9x12	50	90	8	165
WD284H-45	45	9x12	50	90	8	165
WD284H-46	46	9x12	50	90	8	165
WD284H-47	47	9x12	55	100	8	175
WD284H-48	48	9x12	55	100	8	175
WD284H-49	49	9x12	55	100	8	175
WD284H-50	50	9x12	55	100	8	175
WD284H-51	51	9x12	55	100	8	175

Ключ рожковый съемный с прямоугольным хвостовиком

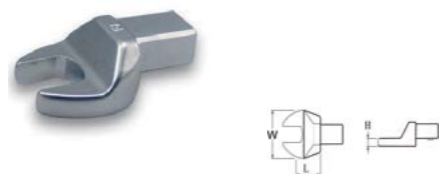

Артикул	Спецификация					Масса нетто (г)
	Стальные инструменты	Размер (мм)	Хвостовик (мм)	L (мм)	W (мм)	
WD284H-52	52	9x12	55	100	8	175
WD284H-53	53	9x12	55	100	8	175
WD284H-54	54	9x12	55	100	8	175
WD284H-55	55	9x12	55	100	8	175
WD284H-56	56	9x12	60	100	8	215
WD284H-57	57	9x12	60	110	8	216
WD284H-58	58	9x12	60	110	8	217
WD284H-60	60	9x12	50	110	8	218
WD284H-62	62	9x12	60	110	8	219
WD284H-63	63	9x12	60	110	8	220
WD284H-65	65	9x12	65	117	8	225
WD284H-66	66	9x12	65	117	8	225
WD284H-67	67	9x12	65	117	8	225
WD284H-68	68	9x12	65	117	8	225
WD284H-70	70	9x12	65	117	8	225
WD284H-75	75	9x12	75	125	8	240
WD284H-80	80	9x12	80	155	8	175
WD284H-85	85	9x12	80	155	8	175
WD284H-90	90	9x12	90	165	8	300
WD284H-91	91	9x12	90	165	8	300
WD284H-95	95	9x12	90	170	8	310

Ключ накидной съемный с прямоугольным хвостовиком



Артикул	Спецификация					Масса нетто (г)
	Стальные инструменты	Размер (мм)	Хвостовик (мм)	L (мм)	W (мм)	
WD284N-19	19	24x32	35	42	25	630
WD284N-20	20	24x32	35	46	25	630
WD284N-22	22	24x32	35	46	25	730
WD284N-24	24	24x32	35	48	25	880
WD284N-27	27	24x32	35	50	25	910
WD284N-28	28	24x32	35	52	25	910
WD284N-30	30	24x32	35	55	25	945
WD284N-32	32	24x32	35	57	25	961
WD284N-33	33	24x32	35	59	25	961
WD284N-34	34	24x32	35	61	25	977
WD284N-36	36	24x32	40	62	25	1050
WD284N-37	37	24x32	40	65	25	1060
WD284N-38	38	24x32	40	65	25	1053
WD284N-40	40	24x32	45	70	25	1056
WD284N-41	41	24x32	45	73	25	1059
WD284N-42	42	24x32	45	78	25	1059
WD284N-46	46	24x32	45	82	25	1074
WD284N-48	48	24x32	45	92	25	1300
WD284N-50	50	24x32	50	95	25	1315
WD284N-55	55	24x32	55	102	25	1533
WD284N-60	60	24x32	60	110	25	1642
WD284N-65	65	24x32	65	116	25	1900
WD284N-70	70	24x32	65	120	25	1950
WD284N-75	75	24x32	65	120	25	1950
WD284N-85	85	24x32	80	150	25	2500

Ключ рожковый съемный с прямоугольным хвостовиком

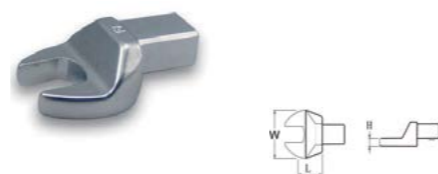

Артикул	Спецификация					Масса нетто (г)
	Стальные инструменты	Размер (мм)	Хвостовик (мм)	L (мм)	W (мм)	
WD284J-13	13	24x32	35	50	25	650
WD284J-14	14	24x32	35	50	25	650
WD284J-15	15	24x32	35	50	25	650
WD284J-16	16	24x32	35	50	25	650
WD284J-17	17	24x32	35	50	25	650
WD284J-18	18	24x32	35	50	25	650
WD284J-19	19	24x32	35	50	25	650
WD284J-20	20	24x32	35	61	25	680
WD284J-21	21	24x32	35	61	25	680
WD284J-22	22	24x32	35	61	25	700
WD284J-24	24	24x32	35	61	25	680
WD284J-25	25	24x32	35	61	25	680
WD284J-26	26	24x32	35	66.5	25	715
WD284J-27	27	24x32	35	66.5	25	718
WD284J-28	28	24x32	35	66.5	25	719
WD284J-29	29	24x32	35	66.5	25	720
WD284J-30	30	24x32	35	68	25	720
WD284J-32	32	24x32	35	68	25	725
WD284J-33	33	24x32	40	73.5	25	809
WD284J-34	34	24x32	40	73.5	25	730
WD284J-35	35	24x32	40	73.5	25	730
WD284J-36	36	24x32	40	73.5	25	735
WD284J-40	40	24x32	40	74	25	800
WD284J-41	41	24x32	50	86	25	925
WD284J-42	42	24x32	50	92	25	1000
WD284J-44	44	24x32	50	92	25	1000
WD284J-45	45	24x32	50	92	25	1000
WD284J-46	46	24x32	50	92	25	1000
WD284J-47	47	24x32	55	104	25	1000
WD284J-48	48	24x32	55	104	25	1100
WD284J-50	50	24x32	55	104	25	1150
WD284J-51	51	24x32	55	104	25	1150
WD284J-55	55	24x32	55	104	25	1300
WD284J-56	56	24x32	60	114	25	1300
WD284J-57	57	24x32	60	114	25	1330
WD284J-60	60	24x32	60	114	25	1330
WD284J-62	62	24x32	60	114	25	1330
WD284J-65	65	24x32	70	134	25	1337
WD284J-67	67	24x32	70	134	25	1415
WD284J-68	68	24x32	70	134	25	1415
WD284J-70	70	24x32	70	134	25	1620
WD284J-75	75	24x32	70	134	25	1650
WD284J-80	80	24x32	80	155	25	1650
WD284J-85	85	24x32	85	160	25	1700
WD284J-95	95	24x32	90	170	25	1750

Ключ рожковый съемный с прямоугольным хвостовиком

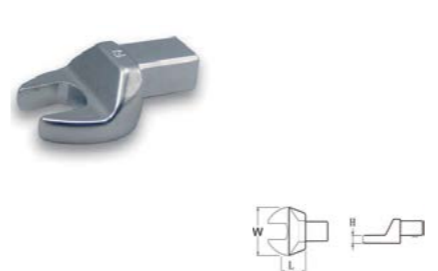

Артикул	Спецификация					Масса нетто (г)
	Стальные инструменты	Размер (мм)	Хвостовик (мм)	L (мм)	W (мм)	
WD284K-17	17	27x36	40	58.5	28	1250
WD284K-18	18	27x36	40	58.5	28	1250
WD284K-19	19	27x36	40	58.5	28	1250
WD284K-20	20	27x36	50	72.5	28	1250
WD284K-22	22	27x36	50	72.5	28	1250
WD284K-24	24	27x36	50	72.5	28	1250
WD284K-26	26	27x36	50	78.5	28	1250
WD284K-27	27	27x36	50	78.5	28	1250
WD284K-28	28	27x36	50	78.5	28	1250
WD284K-29	29	27x36	50	78.5	28	1250
WD284K-30	30	27x36	50	85	28	1295
WD284K-32	32	27x36	50	85	28	1295
WD284K-34	34	27x36	50	88	28	1330
WD284K-36	36	27x36	50	88	28	1335
WD284K-38	38	27x36	50	90	28	1338
WD284K-40	40	27x36	50	92	28	1440
WD284K-41	41	27x36	50	92	28	1440
WD284K-42	42	27x36	50	98	28	1440
WD284K-44	44	27x36	50	98	28	1440
WD284K-45	45	27x36	50	98	28	1440
WD284K-46	46	27x36	50	98	28	1440
WD284K-50	50	27x36	55	118	28	1450
WD284K-53	53	27x36	55	118	25	1450
WD284K-55	55	27x36	55	118	25	1455
WD284K-60	60	27x36	60	130	28	1460
WD284K-61	61	27x36	65	131	28	1462
WD284K-65	65	27x36	65	135	28	1462
WD284K-70	70	27x36	70	142	28	1465
WD284K-75	75	27x36	75	148	28	1780
WD284K-80	80	27x36	80	158	28	2600
WD284K-85	85	27x36	85	164	28	2850
WD284K-90</						

Ключ накидной съемный с прямоугольным хвостовиком

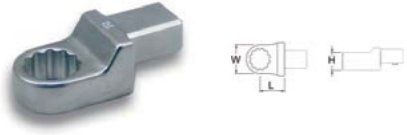

Артикул	Спецификация					Масса нетто (г)
	Размер (мм)	Хвостовик (мм)	L (мм)	W (мм)	H (мм)	
WD2840-27	27	27×36	50	62	28	1190
WD2840-30	30	27×36	50	70	28	1190
WD2840-31	31	27×36	50	70	28	1213
WD2840-32	32	27×36	50	70	28	1213
WD2840-34	34	27×36	50	72	28	1235
WD2840-36	36	27×36	50	72	28	1225
WD2840-38	38	27×36	50	75	28	1263
WD2840-41	41	27×36	50	76	28	1265
WD2840-42	42	27×36	50	76	28	1265
WD2840-45	45	27×36	50	80	28	1270
WD2840-46	46	27×36	50	82	28	1270
WD2840-50	50	27×36	50	92	28	1603
WD2840-55	55	27×36	50	104	28	1771
WD2840-60	60	27×36	50	110	28	1874
WD2840-65	65	27×36	50	118	28	2050
WD2840-70	70	27×36	50	125	28	2322
WD2840-75	75	27×36	50	138	28	2600
WD2840-80	80	27×36	50	148	28	2900
WD2840-85	85	27×36	50	150	28	2900

Ключ трубный телескопический промышленного класса



Артикул	Спецификация				Масса нетто (кг)
	Размер	L (мм)	Макс. Диаметр зажимаемой трубы (мм)	Макс. Момент Нм	
WD308-80	18	490-680	80	2600	1.2
WD308-95	24	570-780	95	3800	3.2
WD308-108	36	720-950	108	5600	4.9
WD308-152	48	900-1280	152	7600	8.0

Ключ трубный цепной



Артикул	Спецификация			Масса нетто (кг)
	Размер (дюймы)	L (мм)	L1 (мм)	
WD310-12	12	308	381	850
WD310-15	15	380	460	1110
WD310-24	24	615	539	1640

Ключ трубный разводной, 45°, с прямыми губками



45° CR-V

Артикул	Спецификация				Масса нетто (кг)
	Размер (дюймы)	L (мм)	Макс. (мм)	Кол-во (коробка)	
WD312-02	1/2	235	39	48	20
WD312-04	1	330	58	24	20
WD312-06	1.5	415	85	16	22.5
WD312-08	2	535	95	8	20
WD312-10	3	652	106	6	26

Клещи переставные с корычатым шарниром



CR-V

Артикул	Спецификация				Масса нетто (кг)
	Размер (мм)	L (мм)	Развод (мм)	Кол-во (коробка)	
WD316-10	250	240	32	48	18.5
WD316-12	300	300	32	36	20.5

Кабелерез



Carbon steel

Артикул	Спецификация			Масса нетто (кг)
	Размер (дюймы)	Кол-во (коробка)	Коробка (размеры)	
WD330-06	6	120	40×32×19.5	22/20
WD330-08	8	72	30×27×35	27/25
WD330-10	10	48	32×30×21	27/25

Ключ трубный



CrMo

Артикул	Спецификация					Масса нетто (кг)
	Размер (дюймы)	L (мм)	D (мм)	Кол-во (коробка)	Стальные инструменты	
WD309-08	8	200	27	48	12.5	
WD309-10	10	250	33	36	17.7	
WD309-12	12	300	42	24	17.06	
WD309-14	14	350	48	24	22.65	
WD309-18	18	450	60	12	18	
WD309-24	24	600	73	6	15	
WD309-36	36	900	102	4	17.58	
WD309-48	48	1200	141	2	17	

Ключ трубный алюминиевый

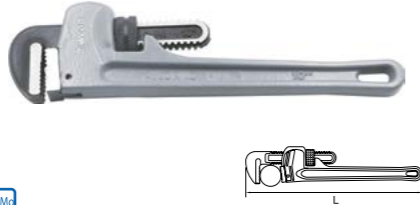

AlMg

Артикул	Спецификация				Масса нетто (кг)
	Размер (дюймы)	L (мм)	D (мм)	Кол-во (коробка)	
WD309-08	8	200	27	48	12.5
WD309-10	10	250	33	36	17.7
WD309-12	12	300	42	24	17.06
WD309-14	14	350	48	24	22.65
WD309-18	18	450	60	12	18
WD309-24	24	600	73	6	15
WD309-36	36	900	102	4	17.58
WD309-48	48	1200	141	2	17

Ключ ременной



Артикул	Спецификация			Масса нетто (кг)
	Размер (мм)	L (мм)	Кол-во (коробка)	
WD807-02	300	305	36	16

Ключ трубный цепной



Артикул	Спецификация		Масса нетто (кг)
	L (мм)	L1 (мм)	
WD311-04	890	650	6.33
WD311-06	1000	802	7.5
WD311-08	1200	960	8.68

Ключ трубный разводной S-образный



S type CR-V

Артикул	Спецификация				Масса нетто (кг)
	Размер (дюймы)	L (мм)	Макс. (мм)	Кол-во (коробка)	
WD313-02	1/2	235	38	48	20
WD313-04	1	330	52	24	20
WD313-06	1.5	420	74	16	22.5
WD313-08	2	535	82	8	20
WD313-10	3	652	128	6	26

Ключ трубный разводной 90°



90° CR-V

Артикул	Спецификация				Масса нетто (кг)
	Размер (дюймы)	L (мм)	Макс. (мм)	Кол-во (коробка)	
WD314-02	1	320	40	48	20
WD314-04	1.5	425	62	24	20
WD314-06	2	560	71	16	22.5
WD314-08	3	630	103	8	20
WD314-10	4	735	121	6	26

Болторез



T8A

Артикул	Спецификация			Масса нетто (кг)
	Размер (дюймы)	Диаметр болта (мм)	Кол-во (коробка)	
WD325-12	12	4	30	19/17
WD325-14	14	5	30	24/22
WD325-18	18	6	20	37/35
WD325-24	24	8	10	17/15
WD325-30	30	10	5	22/19
WD325-36	36	12	5	30/28
WD325-42	42	14	3	26/24

Ножницы для резки жести (немецкий тип)



Артикул	Спецификация			Масса нетто (кг)
	Размер (дюймы)	Кол-во (коробка)	Коробка (размеры)	
WD343-08	8	60	48×28×22	20/19
WD343-10	10	48	57×33×19	25/24
WD343-12	12	36	49×36×20	26/25
WD343-14	14	24	43×33×19.5	25/24

Ножницы для резки жести (американский тип)



Carbon steel

Артикул	Спецификация			Масса нетто (кг)
	Размер (дюймы)	Кол-во (коробка)	Коробка (размеры)	
WD345-08	8	48	54×28×30	21/20
WD345-10	10	48	54×36×32	28/27
WD345-12	12	48	60×38.5×32	34/33
WD345-14	14	36	47×45×33	35/34

Промышленный класс

ТЕЛЕСКОПИЧЕСКИЙ ТРУБНЫЙ КЛЮЧ ПРОМЫШЛЕННОГО КЛАССА

Меньшая трудоемкость, чем при работе с усиленным трубным ключом

- Кованая легированная сталь
- Надежный и износостойкий
- Высокий момент и высокая прочность
- Точная обработка с ЧПУ

НОВИНКА!

БЕЗОПАСНОСТЬ ПРЕЖДЕ ВСЕГО

Обновление модели

АВИАЦИОННЫЕ НОЖНИЦЫ ПРОМЫШЛЕННОГО КЛАССА

Эргономичная конструкция, облегчающая резание

- Хромованадиевая кованая сталь
- Высокое сжимающее усилие
- Острый рез

Левый рез
Прямой рез
Правый рез

Возможность резки нержавеющей листовой стали 0,7 мм
Возможность резки холоднокатанной листовой стали 1,2 мм



ИНСТРУМЕНТЫ ИЗ НЕРЖАВЕЮЩЕЙ СТАЛИ



ИНСТРУМЕНТЫ ИЗ НЕРЖАВЕЮЩЕЙ СТАЛИ



Ключ гаечный комбинированный из нержавеющей стали

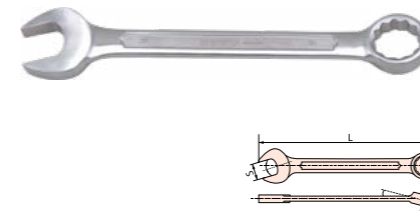

Артикул	Спецификация		Масса нетто (г)
	Размер (мм)	L (мм)	
ST8101-6	6	105	18
ST8101-7	7	120	40
ST8101-8	8	120	40
ST8101-9	9	135	45
ST8101-10	10	135	45
ST8101-11	11	150	65
ST8101-12	12	150	65
ST8101-13	13	175	90
ST8101-14	14	175	90
ST8101-15	15	195	140
ST8101-16	16	195	140
ST8101-17	17	195	140
ST8101-18	18	215	180
ST8101-19	19	215	180
ST8101-20	20	215	180
ST8101-21	21	245	280
ST8101-22	22	245	280
ST8101-23	23	265	320
ST8101-24	24	265	320
ST8101-25	25	265	320
ST8101-26	26	290	430
ST8101-27	27	290	430
ST8101-30	30	320	530
ST8101-32	32	340	780
ST8101-34	34	360	960
ST8101-36	36	360	960
ST8101-38	38	430	1300
ST8101-41	41	430	1300
ST8101-46	46	480	1760
ST8101-50	50	520	2020
ST8101-55	55	560	2000
ST8101-60	60	595	2920
ST8101-65	65	595	3440

Ключ гаечный комбинированный из нержавеющей стали

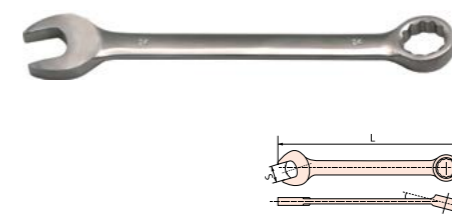

Артикул	Спецификация		Масса нетто (г)
	Размер (мм)	L (мм)	
ST8101A-6	6	105	18
ST8101A-7	7	120	40
ST8101A-8	8	120	40
ST8101A-9	9	135	45
ST8101A-10	10	135	45
ST8101A-11	11	150	65
ST8101A-12	12	150	65
ST8101A-13	13	175	90
ST8101A-14	14	175	90
ST8101A-15	15	195	140
ST8101A-16	16	195	140
ST8101A-17	17	195	140
ST8101A-18	18	215	180
ST8101A-19	19	215	180
ST8101A-20	20	215	180
ST8101A-21	21	245	280
ST8101A-22	22	245	280
ST8101A-23	23	265	320
ST8101A-24	24	265	320
ST8101A-25	25	265	320
ST8101A-26	26	290	430
ST8101A-27	27	290	430
ST8101A-30	30	320	530
ST8101A-32	32	340	780
ST8101A-34	34	360	960
ST8101A-36	36	360	960
ST8101A-38	38	430	1300
ST8101A-41	41	430	1300
ST8101A-46	46	480	1760
ST8101A-50	50	520	2020
ST8101A-55	55	560	2000
ST8101A-60	60	595	2920
ST8101A-65	65	595	3440

Ключ гаечный рожковый двусторонний из нержавеющей стали

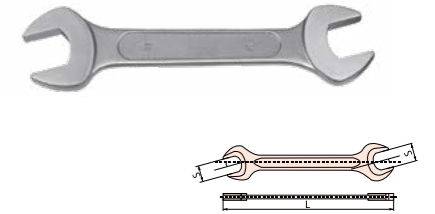

Артикул	Спецификация		Масса нетто (г)
	Размеры (мм)	L (мм)	
ST8102-0607	6×7	92	25
ST8102-0709	7×9	96	28
ST8102-0810	8×10	100	34
ST8102-0911	9×11	110	50
ST8102-1012	10×12	120	60
ST8102-1214	12×14	130	75
ST8102-1417	14×17	150	120
ST8102-1719	17×19	170	150
ST8102-1922	19×22	185	220
ST8102-2224	22×24	210	312
ST8102-2427	24×27	230	345
ST8102-2528	25×28	236	365
ST8102-2730	27×30	250	485
ST8102-3032	30×32	265	610
ST8102-3234	32×34	270	815
ST8102-3236	32×36	300	885
ST8102-3436	34×36	300	885
ST8102-3638	36×38	330	1350
ST8102-3641	36×41	330	1350
ST8102-4146	41×46	360	1690

Ключ гаечный рожковый двусторонний из нержавеющей стали

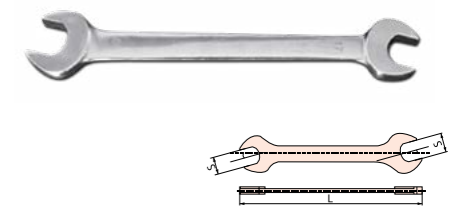

Артикул	Спецификация		Масса нетто (г)
	S (мм)	L (мм)	
ST8102A-0607	6×7	120	25
ST8102A-0709	7×9	135	35
ST8102A-0810	8×10	145	45
ST8102A-1012	10×12	165	70
ST8102A-1214	12×14	180	95
ST8102A-1417	14×17	195	120
ST8102A-1719	17×19	210	165
ST8102A-1922	19×22	225	220
ST8102A-2224	22×24	250	312
ST8102A-2427	24×27	270	400
ST8102A-2730	27×30	290	540
ST8102A-3032	30×32	310	740
ST8102A-3236	32×36	330	900
ST8102A-3436	34×36	345	970



Ключ гаечный рожковый односторонний из нержавеющей стали

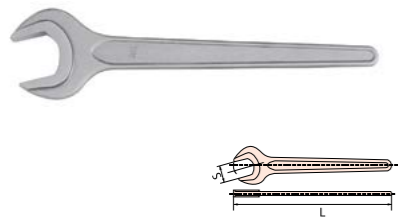

Артикул	Спецификация		Масса нетто (г)
Инструменты из нержавеющей стали	S (мм)	L (мм)	Инструменты из нержавеющей стали
ST8103-8	8	95	40
ST8103-10	10	105	50
ST8103-12	12	125	65
ST8103-14	14	140	95
ST8103-17	17	160	105
ST8103-19	19	170	130
ST8103-22	22	195	170
ST8103-24	24	220	190
ST8103-27	27	240	285
ST8103-30	30	260	320
ST8103-32	32	275	400
ST8103-34	34	290	455
ST8103-36	36	310	530
ST8103-41	41	345	615
ST8103-46	46	375	950

Ключ гаечный рожковый коликовый изогнутый из нержавеющей стали

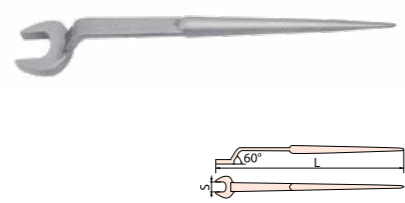

Артикул	Спецификация		Масса нетто (г)
Инструменты из нержавеющей стали	S (мм)	L (мм)	Инструменты из нержавеющей стали
ST8105-17	17	320	210
ST8105-19	19	350	320
ST8105-22	22	350	430
ST8105-24	24	370	480
ST8105-27	27	370	640
ST8105-30	30	400	800
ST8105-32	32	400	800
ST8105-36	36	430	950
ST8105-41	41	470	1270
ST8105-46	46	500	1600

Ключ гаечный накидной двусторонний изогнутый из нержавеющей стали

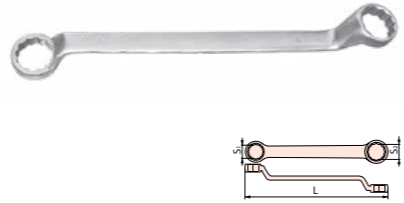

Артикул	Спецификация		Масса нетто (г)
Инструменты из нержавеющей стали	Размеры (мм)	L (мм)	Инструменты из нержавеющей стали
ST8107A-0810	8×10	190	55
ST8107A-1012	10×12	200	85
ST8107A-1214	12×14	220	151
ST8107A-1417	14×17	255	205
ST8107A-1719	17×19	280	225
ST8107A-1922	19×22	300	310
ST8107A-1924	19×24	320	355
ST8107A-2224	22×24	330	455
ST8107A-2427	24×27	340	520
ST8107A-2730	27×30	350	705
ST8107A-3032	30×32	370	805
ST8107A-3236	32×36	430	1145
ST8107A-3641	36×41	470	1600

Ключ гаечный накидной односторонний из нержавеющей стали

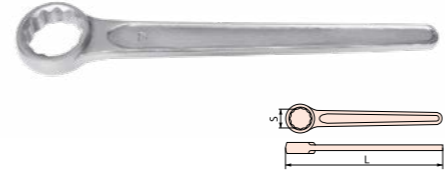

Артикул	Спецификация		Масса нетто (г)
Инструменты из нержавеющей стали	S (мм)	L (мм)	Инструменты из нержавеющей стали
ST8109-8	8	110	40
ST8109-10	10	120	50
ST8109-12	12	130	65
ST8109-14	14	140	90
ST8109-17	17	155	105
ST8109-19	19	170	130
ST8109-22	22	190	175
ST8109-24	24	215	220
ST8109-27	27	230	270
ST8109-30	30	255	370
ST8109-32	32	265	425
ST8109-36	36	295	550
ST8109-41	41	330	825
ST8109-46	46	365	1120
ST8109-50	50	400	1270
ST8109-55	55	445	1590
ST8109-60	60	474	1850
ST8109-65	65	510	2060

Ключ гаечный накидной односторонний изогнутый из нержавеющей стали

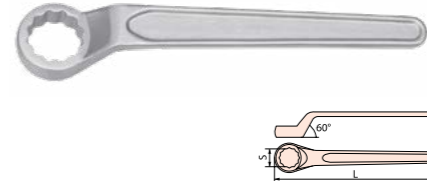

Артикул	Спецификация		Масса нетто (г)
Инструменты из нержавеющей стали	S (мм)	L (мм)	Инструменты из нержавеющей стали
ST8111-22	22	190	185
ST8111-24	24	215	235
ST8111-27	27	230	270
ST8111-30	30	255	430
ST8111-32	32	265	450
ST8111-36	36	295	610
ST8111-41	41	330	855
ST8111-46	46	365	1000

Ключ гаечный накидной коликовый изогнутый из нержавеющей стали

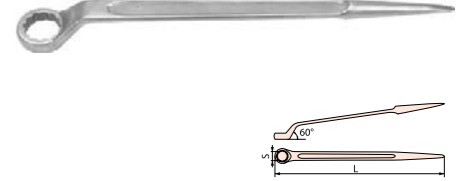

Артикул	Спецификация		Масса нетто (г)
Инструменты из нержавеющей стали	S (мм)	L (мм)	Инструменты из нержавеющей стали
ST8112-14	14	270	145
ST8112-17	17	310	200
ST8112-19	19	330	250
ST8112-22	22	350	320
ST8112-24	24	370	400
ST8112-27	27	400	500
ST8112-30	30	430	730
ST8112-32	32	430	700
ST8112-36	36	460	900
ST8112-41	41	490	1090
ST8112-46	46	520	1560

Ключ гаечный накидной ударный из нержавеющей стали

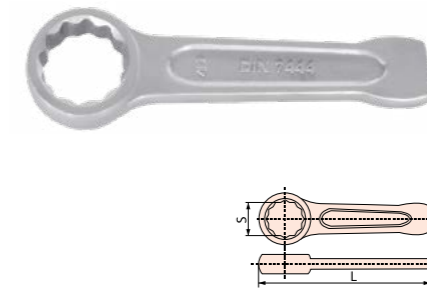

Артикул	Спецификация		Масса нетто (г)
Инструменты из нержавеющей стали	S (мм)	L (мм)	Инструменты из нержавеющей стали
ST8110-10	10	119	45
ST8110-12	12	151	50
ST8110-14	14	151	60
ST8110-16	16	174	90
ST8110-17	17	174	90
ST8110-19	19	207	195
ST8110-22	22	207	180
ST8110-24	24	250	300
ST8110-27	27	250	270
ST8110-30	30	295	420
ST8110-32	32	295	420
ST8110-34	34	307	600
ST8110-36	36	307	600
ST8110-38	38	340	830
ST8110-41	41	340	810
ST8110-46	46	370	930
ST8110-50	50	400	1300
ST8110-55	55	430	1650
ST8110-60	60	450	2100
ST8110-65	65	470	2360

Ключ гаечный накидной ударный изогнутый из нержавеющей стали



Артикул	Спецификация		Масса нетто (г)
Инструменты из нержавеющей стали	S (мм)	L (мм)	Инструменты из нержавеющей стали
ST8113-17	17	145	210
ST8113-19	19	145	210
ST8113-22	22	155	235
ST8113-24	24	165	235
ST8113-27	27	175	350
ST8113-30	30	185	475
ST8113-32	32	185	490
ST8113-34	34	200	540
ST8113-36	36	205	580
ST8113-38	38	215	680
ST8113-41	41	225	755
ST8113-46	46	235	990
ST8113-50	50	250	1145
ST8113-55	55	265	1440
ST8113-60	60	274	1620
ST8113-65	65	298	1995
ST8113-70	70	320	2435
ST8113-75	75	326	3010
ST8113-80	80	350	3600

Ключ гаечный рожковый коликовый из нержавеющей стали



Артикул	Спецификация		Масса нетто (г)
Инструменты из нержавеющей стали	S (мм)	L (мм)	Инструменты из нержавеющей стали
ST8104-17	17	320	210
ST8104-19	19	350	320
ST8104-22	22	350	430
ST8104-24	24	370	480
ST8104-27	27	370	640
ST8104-30	30	400	800
ST8104-32	32	400	800
ST8104-36	36	430	950
ST8104-41	41	470	1270
ST8104-46	46	500	1600

Ключ гаечный рожковый ударный из нержавеющей стали

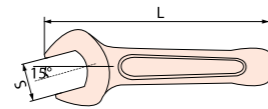

Артикул	Спецификация		Масса нетто (г)
Инструменты из нержавеющей стали	S (мм)	L (мм)	Инструменты из нержавеющей стали
ST8106-17	17	125	150
ST8106-19	19	125	150
ST8106-22	22	135	195
ST8106-24	24	150	245
ST8106-27	27	175	335
ST8106-30	30	190	435
ST8106-32	32	190	515
ST8106-36	36	210	800
ST8106-41	41	230	955
ST8106-46	46	250	1225
ST8106-50	50	275	1560
ST8106-55	55	305	1850
ST8106-60	60	315	2190
ST8106-65	65	335	3060

Ключ гаечный накидной двусторонний плоский из нержавеющей стали



Артикул	Спецификация		Масса нетто (г)
Инструменты из нержавеющей стали	S1×S2 (мм)	L (мм)	Инструменты из нержавеющей стали
ST8108-0810	8×10	115	32
ST8108-0911	9×11	125	37
ST8108-1012	10×12	140	55
ST8108-1214	12×14	145	70
ST8108-1417	14×17	165	100
ST8108-1719	17×19	185	132
ST8108-1922	19×22	200	180
ST8108-2224	22×24	220	240
ST8108-2427	24×27	255	320
ST8108-2730	27×30	280	385
ST8108-3032	30×32	295	465
ST8108-3036	30×36	330	600
ST8108-3641	36×41	365	935

Ключ гаечный накидной односторонний изогнутый из нержавеющей стали



Артикул	Спецификация		Масса нетто (г)
Инструменты из нержавеющей стали	S (мм)	L (мм)	Инструменты из нержавеющей стали
ST8110-10	10	119	45
ST8110-12	12	151	50
ST8110-14	14	151	60
ST8110-16	16	174	90
ST8110-17	17	174	90
ST8110-19	19	207	195
ST8110-22	22	207	180
ST8110-24	24	250	300
ST8110-27	27	250	270
ST8110-30	30	295	420
ST8110-32	32	295	420
ST8110-34	34	307	600
ST8110-36	36	307	600
ST8110-38	38	340	830
ST8110-41	41	340	810
ST8110-46	46	370	930
ST8110-50	50	400	1300
ST8110-55	55	430	1650
ST8110-60	60	450	2100
ST8110-65	65	470	2360

Ключ гаечный накидной ударный из нержавеющей стали

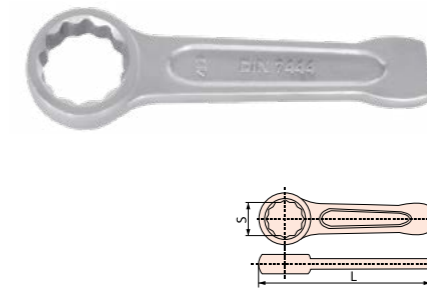

Артикул	Спецификация		Масса нетто (г)
Инструменты из нержавеющей стали	S (мм)	L (мм)	Инструменты из нержавеющей стали
ST8113-17	17	145	210
ST8113-19	19	145	210
ST8113-22	22	155	235
ST8113-24	24	165	235
ST8113-27	27	175	350
ST8113-30	30	185	475
ST8113-32	32	185	490
ST8113-34	34	200	540
ST8113-36	36	205	580
ST8113-38	38	215	680
ST8113-41	41	225	755
ST8113-46	46	235	990
ST8113-50	50	250	1145
ST8113-55	55	265	1440
ST8113-60	60	274	1620
ST8113-65	65	298	1995
ST8113-70	70	320	2435
ST8113-75	75	326	3010
ST8113-80	80	350	3600

Ключ гаечный накидной ударный изогнутый из нержавеющей стали



Артикул	Спецификация		Масса нетто (г)
Инструменты из нержавеющей стали	S (мм)	L (мм)	Инструменты из нержавеющей стали
ST8114-24	24	160	280
ST8114-27	27	175	370
ST8114-30	30	190	525
ST8114-32	32	190	500
ST8114-36	36	210	630
ST8114-41	41	225	750
ST8114-46	46	240	1160
ST8114-50	50	255	1240
ST8114-55	55	270	1450
ST8114-60	60	285	1820
ST8114-65	65	300	2645

Ключ гаечный разводной из нержавеющей стали



Артикул Инструменты из Нержавеющей стали	Спецификация		Масса нетто (г) Инструменты из нержавеющей стали
	L (мм)	Кмакс (мм)	
ST8115-1002	100	13	40
ST8115-1004	150	18	145
ST8115-1006	200	24	265
ST8115-1008	250	30	410
ST8115-1010	300	36	650
ST8115-1012	375	46	1410
ST8115-1014	450	55	2070
ST8115-1016	600	60	4705

Ключ трубный из нержавеющей стали (британский тип)

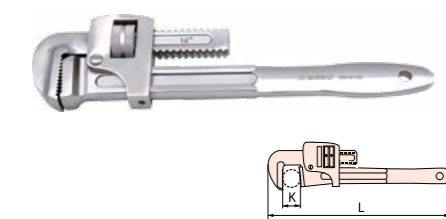

Артикул Инструменты из нержавеющей стали	Спецификация		Масса нетто (г) Инструменты из нержавеющей стали
	L (мм)	Кмакс (мм)	
ST8116A-1002	250	30	550
ST8116A-1004	300	40	820
ST8116A-1006	350	50	1100
ST8116A-1008	450	60	1700
ST8116A-1010	600	75	2710
ST8116A-1012	900	100	4950

Ключ цепной из нержавеющей стали

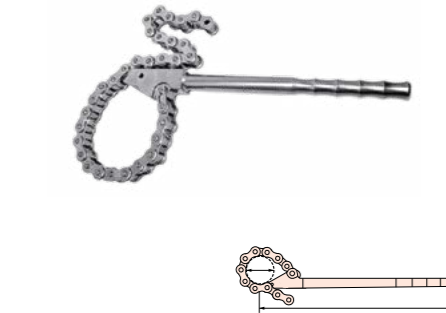

Артикул Инструменты из нержавеющей стали	Спецификация		Масса нетто (г) Инструменты из нержавеющей стали
	L (мм)	D (мм)	
ST8117A-1002	600	100	2000
ST8117A-1004	600	200	2500
ST8117A-1006	900	300	4500
ST8117A-1008	900	400	5200

Ключ гаечный разводной американский из нержавеющей стали

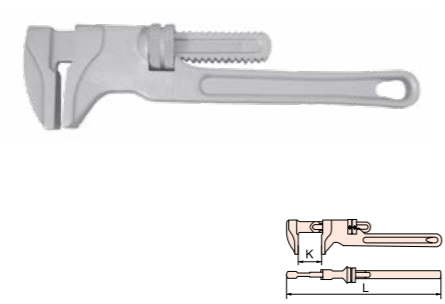

Артикул Инструменты из Нержавеющей стали	Спецификация		Масса нетто (г) Инструменты из нержавеющей стали
	L (мм)	Кмакс (мм)	
ST8118-1002	240	45	510
ST8118-1004	254	48	615
ST8118-1006	305	58	910
ST8118-1008	350	65	1220
ST8118-1010	380	70	1465

Ключ гаечный моторный из нержавеющей стали

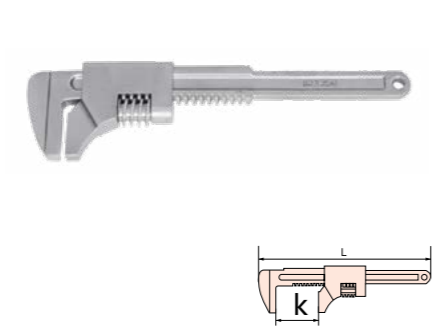

Артикул Инструменты из нержавеющей стали	Спецификация		Масса нетто (г) Инструменты из нержавеющей стали
	Кмакс (мм)	L (мм)	
ST8119-62	62	250	575
ST8119-78	78	280	860
ST8119-82	82	375	1430

Ключ шестигранный Т-образный с шаровым наконечником из нержавеющей стали



Артикул Инструменты из нержавеющей стали	Спецификация		Масса нетто (г) Инструменты из нержавеющей стали
	S (мм)	L (мм)	
ST8120A-1002	3	55	
ST8120A-1004	4	75	
ST8120A-1006	5	85	
ST8120A-1008	6	100	
ST8120A-1010	7	115	
ST8120A-1012	8	125	
ST8120A-1014	9	135	
ST8120A-1016	10	150	

Ключ шестигранный из нержавеющей стали

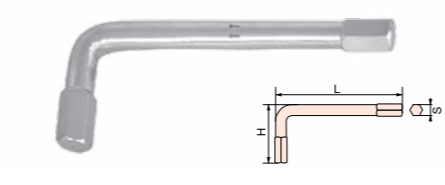

Артикул Инструменты из нержавеющей стали	Спецификация		Масса нетто (г) Инструменты из нержавеющей стали
	S (мм)	L (мм)	
ST8120-1.5	1.5	59	8
ST8120-2	2	59	8
ST8120-2.5	2.5	59	8
ST8120-3	3	59	8
ST8120-4	4	65	10
ST8120-5	5	79	16
ST8120-6	6	85	25
ST8120-7	7	88	34
ST8120-8	8	92	50
ST8120-9	9	97	61
ST8120-10	10	110	82
ST8120-11	11	119	100
ST8120-12	12	130	145
ST8120-13	13	140	180
ST8120-14	14	150	211
ST8120-15	15	156	260
ST8120-16	16	162	300
ST8120-17	17	168	370
ST8120-18	18	173	450
ST8120-19	19	177	490
ST8120-21	21	184	652
ST8120-22	22	186	675
ST8120-24	24	192	825
ST8120-25	25	200	925
ST8120-26	26	206	1025
ST8120-27	27	213	1220
ST8120-28	28	222	1350
ST8120-30	30	240	1615
ST8120-32	32	266	2065
ST8120-36	36	294	2905
ST8120-41	41	320	4120

Ключ шестигранный из нержавеющей стали



Артикул Инструменты из нержавеющей стали	Спецификация		Масса нетто (г) Инструменты из нержавеющей стали
	S (мм)	L (мм)	
ST8120B-1002	3	55	
ST8120B-1004	4	75	
ST8120B-1006	5	85	
ST8120B-1008	6	100	
ST8120B-1010	7	115	
ST8120B-1012	8	125	
ST8120B-1014	9	135	
ST8120B-1016	10	150	

Ключ шестигранный Т-образный из нержавеющей стали

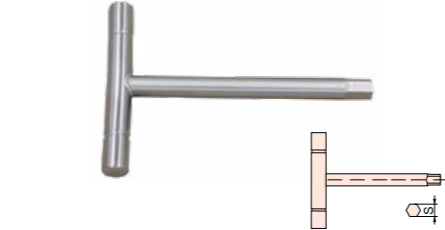

Артикул Инструменты из нержавеющей стали	Спецификация		Масса нетто (г) Инструменты из нержавеющей стали
	S (мм)	L (мм)	
ST8120C-1002	1.5	50	
ST8120C-1004	2	55	
ST8120C-1006	2.5	60	
ST8120C-1008	3	80	
ST8120C-1010	4	100	
ST8120C-1012	5	120	
ST8120C-1014	6	180	
ST8120C-1016	8	220	
ST8120C-1018	10	250	

Ключ клапанный С-образный из нержавеющей стали

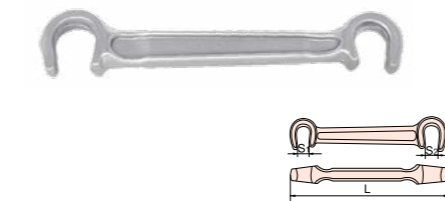

Артикул Инструменты из нержавеющей стали	Спецификация			Масса нетто (г) Инструменты из нержавеющей стали
	L (мм)	S1 (мм)	S2 (мм)	
ST8121-1002	200	14.5	18.5	370
ST8121-1004	250	17.5	25.5	635

Ключ гаечный крючковый из нержавеющей стали

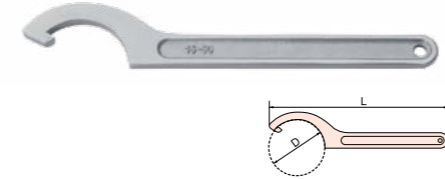

Артикул Инструменты из нержавеющей стали	Спецификация		Масса нетто (г) Инструменты из нержавеющей стали
	D (мм)	L (мм)	
ST8123-1002	30-32	136	60
ST8123-1004	34-36	170	90
ST8123-1006	40-42	170	100
ST8123-1008	45-50	206	150
ST8123-1010	52-55	206	160
ST8123-1012	58-62	242	210
ST8123-1014	68-75	242	250
ST8123-1016	80-90	280	370
ST8123-1018	95-100	280	410
ST8123-1020	110-115	334	700
ST8123-1022	120-130	334	750
ST8123-1024	135-145	383	1050

Ключ клапанный С-образный из нержавеющей стали

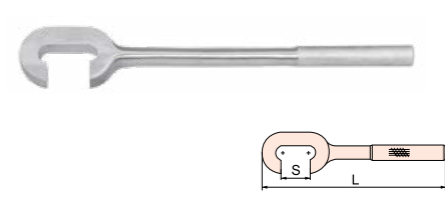

Артикул Инструменты из нержавеющей стали	Спецификация		Масса нетто (г) Инструменты из нержавеющей стали
	L (мм)	S (мм)	
ST8122-1002	450	40	1205

Ключ гаечный крючковый со штифтом из нержавеющей стали

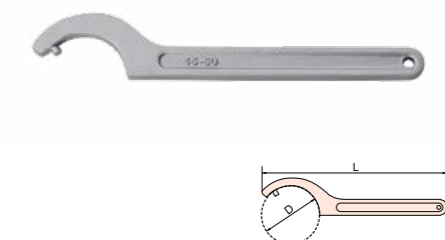

Артикул Инструменты из нержавеющей стали	Спецификация		Масса нетто (г) Инструменты из нержавеющей стали
	D (мм)	L (мм)	
ST8124-1002	30-32	136	63
ST8124-1004	34-36	171	95
ST8124-1006	40-42	171	105
ST8124-1008	45-50	207	160
ST8124-1010	52-55	207	170
ST8124-1012	58-62	243	225
ST8124-1014	68-75	243	265
ST8124-1016	80-90	281	375
ST8124-1018	95-100	281	415
ST8124-1020	110-115	333	770

Ключ гаечный крючковый регулируемый из нержавеющей стали

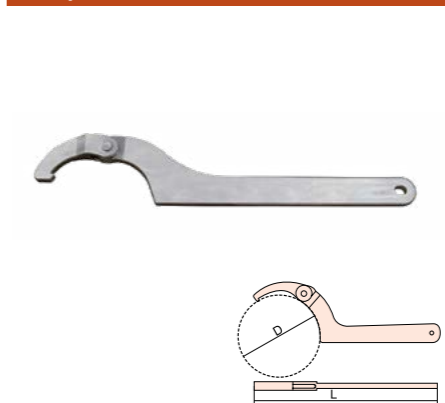

Артикул Инструменты из нержавеющей стали	Спецификация		Масса нетто (г) Инструменты из нержавеющей стали
	D (мм)	L (мм)	
ST8124B-1002	20-35	165	115
ST8124B-1004	35-60	190	150
ST8124B-1006	60-90	280	350
ST8124B-1008	90-155	330	650
ST8124B-1010	155-230	400	1150

Ключ клапанный из нержавеющей стали

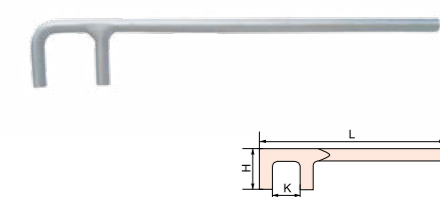

Артикул Инструменты из нержавеющей стали	Спецификация		Масса нетто (г) Инструменты из нержавеющей стали
	K (мм)	L (мм)	
ST8125-30	30	200	280
ST8125-35	35	250	360
ST8125-40	40	300	470
ST8125-45	45	350	520
ST8125-50	50	400	800
ST8125-55	55	450	940
ST8125-60	60	500	1180
ST8125-65	65	550	1320
ST8125-70	70	600	1500
ST8125-75	75	650	1600
ST8125-80	80	700	1700
ST8125-85	85	750	2250
ST8125-90	90	800	2450
ST8125-95	95	850	2550
ST8125-100	100	900	2650

Ключ клапанный из нержавеющей стали

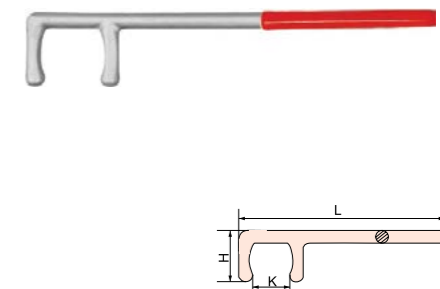

Артикул Инструменты из нержавеющей стали	Спецификация			Масса нетто (г) Инструменты из нержавеющей стали
	K (мм)	L (мм)	H (мм)	
ST8126-30	30	200	46	265
ST8126-35	35	250	52	375
ST8126-40	40	300	54	450
ST8126-45	45	350	60	585
ST8126-50	50	400	68	740
ST8126-55	55	450	74	830
ST8126-60	60	500	80	1200
ST8126-65	65	550	85	1280
ST8126-70	70	600	88	1380
ST8126-75	75	650	95	1650
ST8126-80	80	700	100	1870
ST8126-85	85	750	100	2090
ST8126-90	90	800	107	2310
ST8126-95	95	900	112	2980
ST8126-100	100	1000	117	3330

Ключ для пробок из нержавеющей стали

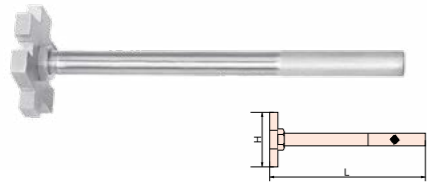

Инструменты из нержавеющей стали	Спецификация		Инструменты из нержавеющей стали
	L (мм)	H (мм)	
ST8127-1002	300	70	630

Ключ для пробок из нержавеющей стали

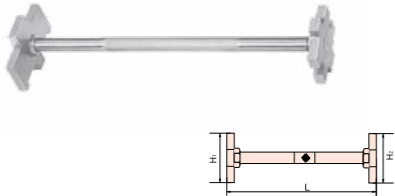

Инструменты из нержавеющей стали	Спецификация			Инструменты из нержавеющей стали
	L (мм)	H1 (мм)	H2 (мм)	
ST8128-1002	350	70	95	1165

Ключ для пробок из нержавеющей стали

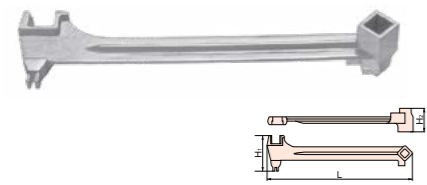

Инструменты из нержавеющей стали	Спецификация			Инструменты из нержавеющей стали
	L (мм)	H1 (мм)	H2 (мм)	
ST8129-1002	385	93	61	1250

Ключ с храповым механизмом из нержавеющей стали

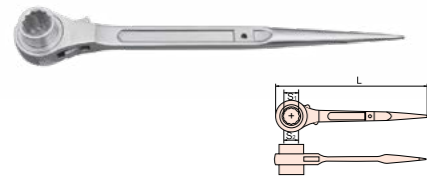

Инструменты из нержавеющей стали	Спецификация			Инструменты из нержавеющей стали
	L (мм)	S1 (мм)	S2 (мм)	
ST8130-1417	280	14	17	410
ST8130-1719	310	17	19	450
ST8130-1922	345	19	22	530
ST8130-2224	365	22	24	680
ST8130-2427	380	24	27	860
ST8130-2730	400	27	30	990
ST8130-3032	400	30	32	1025
ST8130-3236	450	32	36	1450
ST8130-3641	495	36	41	1860

Ключ шкафной из нержавеющей стали



Инструменты из нержавеющей стали	Спецификация	Инструменты из нержавеющей стали
ST8131-1002	8 x 9 x 10	290
ST8131-1004	10 x 12 x 14	320
ST8131-1006	11 x 13 x 15	350
ST8131-1008	12 x 14 x 17	385
ST8131-1010	14 x 17 x 19	425

Ключ шкафной из нержавеющей стали



Инструменты из нержавеющей стали	Спецификация	L (мм)	Инструменты из нержавеющей стали
ST8132-1002	17 x 19 x 21 x 23	350	1250
ST8132-1004	17 x 19 x 22 x 24	350	1250

Отвертка с крестообразным шлицем Phillips из нержавеющей стали

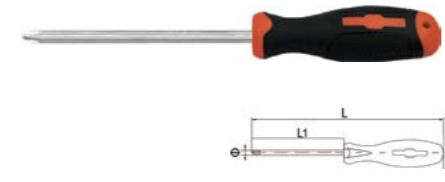

Инструменты из нержавеющей стали	L1 (дюймы)	Размер	Спецификация			Инструменты из нержавеющей стали
			L1 (мм)	L (мм)	Ø (мм)	
ST8202-1002	2	0	50	134	3	35
ST8202-1004	3	1	75	159	4	70
ST8202-1006	4	1	100	205	5	75
ST8202-1008	5	2	125	240	6	100
ST8202-1010	6	2	150	265	6	110
ST8202-1012	8	3	200	327	8	165
ST8202-1014	10	3	250	377	8	185
ST8202-1016	12	4	300	427	9	245
ST8202-1018	14	4	350	477	9	270
ST8202-1020	16	4	400	550	9	295
ST8202-1022	18	4	450	600	9	320

Отвертка с плоским шлицем из нержавеющей стали



Инструменты из нержавеющей стали	L1 (дюймы)	Спецификация					Инструменты из нержавеющей стали
		L1 (мм)	L (мм)	H (мм)	B (мм)		
ST8201-1002	2	50	134	0.5	3	35	
ST8201-1004	2	50	134	1	4.5	43	
ST8201-1006	3	75	159	0.6	3	35	
ST8201-1008	3	75	159	0.8	4	45	
ST8201-1010	3	75	180	1	5	70	
ST8201-1012	4	100	184	0.8	4	45	
ST8201-1014	4	100	205	1	5	75	
ST8201-1016	4	100	215	1.1	6	85	
ST8201-1018	5	125	240	1.1	6	100	
ST8201-1020	6	150	265	1.1	6	110	
ST8201-1022	6	150	265	1.2	7	125	
ST8201-1024	6	150	277	1.2	8	140	
ST8201-1026	8	200	327	1.2	8	165	
ST8201-1028	10	250	377	1.6	9	185	
ST8201-1030	10	250	377	1.8	11	260	
ST8201-1032	12	300	427	1.6	10	245	
ST8201-1034	12	300	427	1.8	11	290	
ST8201-1036	14	350	477	1.8	11	320	
ST8201-1038	16	400	550	2	12	450	

Отвертка с плоским шлицем из нержавеющей стали

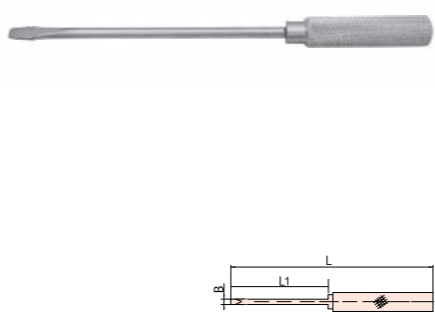

Инструменты из нержавеющей стали	Спецификация			Инструменты из нержавеющей стали
	L1 (мм)	B (мм)	L (мм)	
ST8203-1002	50	3	155	255
ST8203-1004	75	4	180	270
ST8203-1006	100	5	205	325
ST8203-1008	150	6	255	340
ST8203-1010	200	8	305	390
ST8203-1012	250	9	370	555
ST8203-1014	300	10	420	650

Отвертка с крестообразным шлицем Phillips из нержавеющей стали

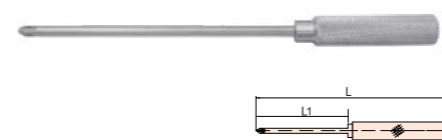

Инструменты из нержавеющей стали	Спецификация			Инструменты из нержавеющей стали
	L1 (мм)	Размер	L (мм)	
ST8204-1002	50	0	155	255
ST8204-1004	75	1	180	270
ST8204-1006	100	1	205	325
ST8204-1008	150	2	255	340
ST8204-1010	200	3	305	390
ST8204-1012	250	3	370	555
ST8204-1014	300	4	420	650

Отвертка короткая из нержавеющей стали



Инструменты из нержавеющей стали	Спецификация			Инструменты из нержавеющей стали
	L1 (мм)	B (мм)	L (мм)	
ST8205-1002	38	3	85	140
ST8205-1004	38	4	85	160
ST8205-1006	38	5	85	180
ST8205-1008	38	6	85	190
ST8205-1010	38	8	85	200

Отвертка с плоским шлицем из нержавеющей стали

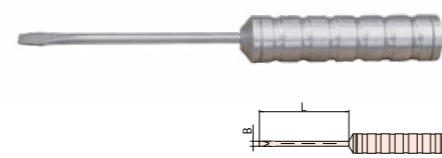

Инструменты из нержавеющей стали	Спецификация			Инструменты из нержавеющей стали
	B (мм)	L (мм)	Инструменты из нержавеющей стали	
ST8206-1002	3	50	200	
ST8206-1004	4	75	215	
ST8206-1006	5	100	230	
ST8206-1008	6	150	250	
ST8206-1010	8	200	370	
ST8206-1012	10	300	450	

Отвертка с крестообразным шлицем Phillips из нержавеющей стали

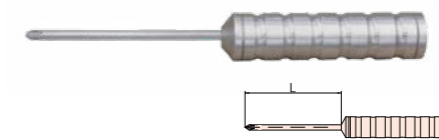

Инструменты из нержавеющей стали	Спецификация		Инструменты из нержавеющей стали
	Размер	L (мм)	
ST8207-1002	PH0	50	200
ST8207-1004	PH1	75	215
ST8207-1006	PH2	150	250
ST8207-1008	PH3	200	370
ST8207-1010	PH4	300	450

Отвертка шестигранная из нержавеющей стали



Инструменты из нержавеющей стали	Спецификация		Инструменты из нержавеющей стали
	B (мм)	L (мм)	
ST8208-6	6	90	240
ST8208-8	8	100	245
ST8208-10	10	110	255
ST8208-12	12	110	280
ST8208-14	14	110	300
ST8208-17	17	120	330
ST8208-19	19	130	360
ST8208-22	22	130	380

Пассатижи электромотажные из нержавеющей стали



Инструменты из нержавеющей стали	Спецификация		Инструменты из нержавеющей стали
	L (дюймы)	L (мм)	
ST8301-1002	6	150	180
ST8301-1004	7	175	355
ST8301-1006	8	200	465
ST8301-1008	10	250	550

Пассатижи регулируемые комбинированные из нержавеющей стали



Инструменты из нержавеющей стали	Спецификация			Инструменты из нержавеющей стали
	L1 (дюймы)	L (мм)	K (мм)	
ST8302-1002	6	150	8	213
ST8302-1004	8	200	13	380

Кусачки боковые (бокоре́зы) диагональные из нержавеющей стали



Инструменты из нержавеющей стали	Спецификация		Инструменты из нержавеющей стали
	L (дюймы)	L (мм)	
ST8303-1002	6	150	245
ST8303-1004	8	200	410

Плоскогубцы полукруглые из нержавеющей стали



Инструменты из нержавеющей стали	Спецификация			Инструменты из нержавеющей стали
	L1 (дюймы)	L (мм)	K (мм)	
ST8304-1002	6	150	54	190
ST8304-1004	8	200	74	335

Пассатижи комбинированные из нержавеющей стали (немецкий тип)



Инструменты из нержавеющей стали	Спецификация		Инструменты из нержавеющей стали
	L (мм)		
ST8301A-08	200		325

Пассатижи электромонтажные изогнутые из нержавеющей стали (немецкий тип)

Артикул	Спецификация	Масса нетто (г)
Инструменты из нержавеющей стали	L (мм)	Инструменты из нержавеющей стали
ST8301B-08	190	295

Пассатижи полукруглые из нержавеющей стали (немецкий тип)

Артикул	Спецификация	Масса нетто (г)
Инструменты из нержавеющей стали	L (мм)	Инструменты из нержавеющей стали
ST8304A-08	200	190

Пассатижи полукруглые изогнутые из нержавеющей стали (немецкий тип)

Артикул	Спецификация	Масса нетто (г)
Инструменты из нержавеющей стали	L (мм)	Инструменты из нержавеющей стали
ST8304B-09	220	295

Пассатижи переставные из нержавеющей стали

Артикул	Спецификация	Масса нетто (г)
Инструменты из нержавеющей стали	L (дюймы), L (мм), K _{max} (мм)	Инструменты из нержавеющей стали
ST8305-1002	10, 250, 32	365

Болторез из нержавеющей стали

Артикул	Спецификация	Масса нетто (г)
Инструменты из нержавеющей стали	L (дюймы), L (мм)	Инструменты из нержавеющей стали
ST8306-1002	8, 200	225

Клещи зажимные с фиксатором из нержавеющей стали

Артикул	Спецификация	Масса нетто (г)
Инструменты из нержавеющей стали	Размер (дюймы), L (мм), D (мм)	Инструменты из нержавеющей стали
ST8307-1002	10, 225, 40	480

Пинцет с плоскими концами из нержавеющей стали

Артикул	Спецификация	Масса нетто (г)
Инструменты из нержавеющей стали	L (мм)	Инструменты из нержавеющей стали
ST8308-1002	150	30
ST8308-1004	200	50

Щипцы/пинцет из нержавеющей стали

Артикул	Спецификация	Масса нетто (г)
Инструменты из нержавеющей стали	L (мм)	Инструменты из нержавеющей стали
ST8309-1002	120	35
ST8309-1004	140	40
ST8309-1006	160	50
ST8309-1008	180	60
ST8309-1010	200	70

Пинцет из нержавеющей стали

Артикул	Спецификация	Масса нетто (г)
Инструменты из нержавеющей стали	L (мм)	Инструменты из нержавеющей стали
ST8310-1002	100	15
ST8310-1004	120	19
ST8310-1006	140	22
ST8310-1008	160	25
ST8310-1010	180	28
ST8310-1012	200	35
ST8310-1014	250	45
ST8310-1016	300	55

Плоскогубцы электромонтажные из нержавеющей стали

Артикул	Спецификация	Масса нетто (г)
Инструменты из нержавеющей стали	L (мм)	Инструменты из нержавеющей стали
ST8311-1002	150	250
ST8311-1004	180	370
ST8311-1006	200	420

Пассатижи полукруглые из нержавеющей стали

Артикул	Спецификация	Масса нетто (г)
Инструменты из нержавеющей стали	L (мм)	Инструменты из нержавеющей стали
ST8312-1002	165	185
ST8312-1004	178	210
ST8312-1006	200	230

Клещи из нержавеющей стали

Артикул	Спецификация	Масса нетто (г)
Инструменты из нержавеющей стали	L (мм)	Инструменты из нержавеющей стали
ST8313-1002	180	280

Пассатижи регулируемые комбинированные из нержавеющей стали

Артикул	Спецификация	Масса нетто (г)
Инструменты из нержавеющей стали	L (мм)	Инструменты из нержавеющей стали
ST8314-1002	200	280

Кусачки боковые (бокорезы) диагональные из нержавеющей стали

Артикул	Спецификация	Масса нетто (г)
Инструменты из нержавеющей стали	L (мм)	Инструменты из нержавеющей стали
ST8315-1002	190	310

Пассатижи переставные из нержавеющей стали

Артикул	Спецификация	Масса нетто (г)
Инструменты из нержавеющей стали	L (мм)	Инструменты из нержавеющей стали
ST8317-1002	165	220
ST8317-1004	250	435
ST8317-1006	300	700

Молоток с круглым бойком из нержавеющей стали

Артикул	Спецификация	Масса нетто (г)
Инструменты из нержавеющей стали	H (г), L (мм)	Инструменты из нержавеющей стали
ST8401-1002	230, 280	340
ST8401-1004	340, 280	450
ST8401-1006	450, 310	680
ST8401-1008	680, 340	910
ST8401-1010	910, 350	1130
ST8401-1012	1130, 400	1400

Молоток с круглым бойком из нержавеющей стали

Артикул	Спецификация	Масса нетто (г)
Инструменты из нержавеющей стали	H (г), L (мм)	Инструменты из нержавеющей стали
ST8401A-1002	230, 220	650
ST8401A-1004	340, 220	770
ST8401A-1006	450, 245	1080
ST8401A-1008	680, 280	1450

Молоток камнедробильный (японский тип)

Артикул	Спецификация	Масса нетто (г)
Инструменты из нержавеющей стали	H (г), L (мм)	Инструменты из нержавеющей стали
ST8402-1002	250, 280	400
ST8402-1004	300, 280	460

Молоток слесарный с поперечным бойком из нержавеющей стали

Артикул	Спецификация	Масса нетто (г)
Инструменты из нержавеющей стали	H (г), L (мм)	Инструменты из нержавеющей стали
ST8403-1002	500, 310	500
ST8403-1004	1000, 340	1000
ST8403-1006	1500, 400	1500
ST8403-1008	2000, 400	2000

Молоток слесарный с поперечным бойком из нержавеющей стали

Артикул	Спецификация	Масса нетто (г)
Инструменты из нержавеющей стали	H (г)	Инструменты из нержавеющей стали
ST8403A-1002	150	1350
ST8403A-1004	200	2500

Молоток слесарный с поперечным бойком из нержавеющей стали

Артикул	Спецификация	Масса нетто (г)
Инструменты из нержавеющей стали	H (г), L (мм)	Инструменты из нержавеющей стали
ST8403B-1002	250, 220	500
ST8403B-1004	500, 240	900
ST8403B-1006	750, 280	1300
ST8403B-1008	400, 240	800

Молоток испытательный из нержавеющей стали

Артикул	Спецификация	Масса нетто (г)
Инструменты из нержавеющей стали	H (г), L (мм)	Инструменты из нержавеющей стали
ST8404-1002	150, 280	270
ST8404-1004	250, 280	345

Молоток зачистной из нержавеющей стали

Артикул	Спецификация	Масса нетто (г)
Инструменты из нержавеющей стали	H (г), L (мм)	Инструменты из нержавеющей стали
ST8405-1002	150, 280	270
ST8405-1004	300, 280	420

Молоток-гвоздодер из нержавеющей стали

Артикул	Спецификация	Масса нетто (г)
Инструменты из нержавеющей стали	H (г), L (мм)	Инструменты из нержавеющей стали
ST8406-1002	230, 280	405
ST8406-1004	450, 300	652
ST8406-1006	680, 330	953

Кувалда из нержавеющей стали (немецкий тип)

Артикул	Спецификация	Масса нетто (г)
Инструменты из нержавеющей стали	H (г), L (мм)	Инструменты из нержавеющей стали
ST8408-1002	500, 310	500
ST8408-1004	1000, 400	1000
ST8408-1006	1500, 400	1500
ST8408-1008	2000, 400	2000

Кувалда из нержавеющей стали



Артикул	Спецификация		Инструменты из нержавеющей стали
	Размер (r)	L (мм)	
ST8407-1002	450	310	450
ST8407-1004	1000	400	1000
ST8407-1006	1400	400	1400
ST8407-1008	1500	400	1500
ST8407-1010	1800	400	1800
ST8407-1012	2000	400	2000
ST8407-1014	2200	400	2200
ST8407-1016	2500	700	2500
ST8407-1018	2700	700	2700

Кувалда короткая из нержавеющей стали



Артикул	Спецификация		Инструменты из нержавеющей стали
	Размер (фунты)	L (мм)	
ST8412-1002	2	340	1000
ST8412-1004	4	400	2000

Вороток Т-образный с подвижной головкой из нержавеющей стали



Артикул	Спецификация				Инструменты из нержавеющей стали
	C (дюймы)	L (мм)	H (мм)	Ø (мм)	
ST8505-1002	1/2	250	39	13	340
ST8505-1004	3/4	350	54	19	1070
ST8505-1006	3/4	400	56	21	1335
ST8505-1008	1	400	62	21	1620

Головка торцевая из нержавеющей стали (3/8)

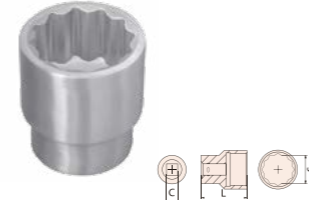

Артикул	Спецификация		Инструменты из нержавеющей стали
	S (мм)	L (мм)	
ST8502-5	5	28	35
ST8502-5.5	5.5	28	35
ST8502-6	6	28	35
ST8502-7	7	28	35
ST8502-8	8	28	35
ST8502-9	9	28	35
ST8502-10	10	32	50
ST8502-11	11	32	50
ST8502-12	12	32	50
ST8502-13	13	32	50
ST8502-14	14	32	50
ST8502-15	15	32	53
ST8502-16	16	32	58
ST8502-17	17	32	63
ST8502-19	19	32	68
ST8502-20	20	32	77

Головка торцевая из нержавеющей стали (3/4)



Артикул	Спецификация		Инструменты из нержавеющей стали
	S (мм)	L (мм)	
ST8503-17	17	50	245
ST8503-19	19	50	245
ST8503-21	21	55	265
ST8503-22	22	55	265
ST8503-24	24	55	305
ST8503-26	26	55	305
ST8503-27	27	55	310
ST8503-29	29	55	335
ST8503-30	30	60	350
ST8503-32	32	60	465
ST8503-34	34	60	480
ST8503-35	35	60	500
ST8503-36	36	60	510
ST8503-38	38	60	550
ST8503-41	41	65	660
ST8503-46	46	65	760
ST8503-50	50	70	900

Рукоятка шарнирная из нержавеющей стали

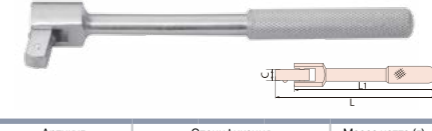

Артикул	Спецификация			Инструменты из нержавеющей стали
	C (дюймы)	L (мм)	L1 (мм)	
ST8506-1002	3/8	190	175	245
ST8506-1004	1/2	250	230	440
ST8506-1006	1/2	320	300	565
ST8506-1008	1/2	400	380	645
ST8506-1010	3/4	286	260	635
ST8506-1012	1	304	270	910

Ключ с храповым механизмом из нержавеющей стали

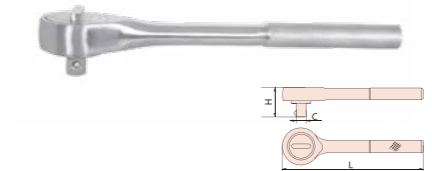

Артикул	Спецификация			Инструменты из нержавеющей стали
	C (дюймы)	L (мм)	H (мм)	
ST8507-1002	3/8	200	30	290
ST8507-1004	1/2	245	43	690
ST8507-1006	3/4	320	57	1570
ST8507-1008	1	550	67	3470

Рукоятка изогнутая из нержавеющей стали

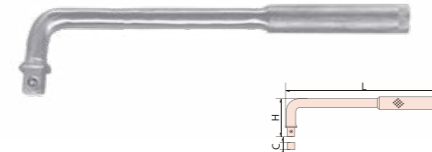

Артикул	Спецификация		Инструменты из нержавеющей стали
	C (дюймы)	L (мм)	
ST8508-1002	3/8	200	300
ST8508-1004	1/2	230	400
ST8508-1006	3/4	280	750

Рукоятка-коловорот скоростная из нержавеющей стали

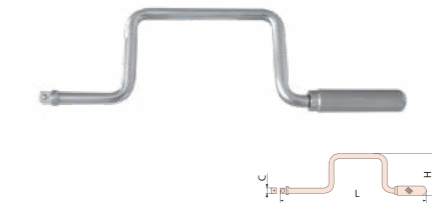

Артикул	Спецификация		Инструменты из нержавеющей стали
	C (дюймы)	L (мм)	
ST8509-1002	3/8	300	450
ST8509-1004	1/2	390	770

Ключ торцевой шарнирный из нержавеющей стали



Артикул	Спецификация		Инструменты из нержавеющей стали
	S1x2 (мм)	L (мм)	
ST8510-1002	8x9	200	100
ST8510-1004	10x11	210	120
ST8510-1006	12x13	230	170
ST8510-1008	14x15	240	200
ST8510-1010	16x17	250	280
ST8510-1012	18x19	270	390
ST8510-1014	20x22	290	470
ST8510-1016	21x23	290	480
ST8510-1018	24x27	330	760

Набор торцевых головок 1/2 из нержавеющей стали, 13 предметов



Артикул	Спецификация
Инструменты из нержавеющей стали	Характеристика
ST8511	Головки торцевые: 8 мм, 10 мм, 11 мм, 12 мм, 14 мм, 17 мм, 19 мм, 22 мм, 24 мм, 27 мм Ключ с храповым механизмом 245 мм Рукоятка шарнирная 250 мм Кейс для торцевых головок

Набор торцевых головок 1/2 из нержавеющей стали, 17 предметов



Артикул	Спецификация
Инструменты из нержавеющей стали	Характеристика
ST8512	Головки торцевые: 10мм, 11мм, 12мм, 14мм, 17 мм, 19мм, 22 мм, 24 мм, 27 мм, 30 мм, 32 мм Ключ с храповым механизмом 245мм Вороток Т-образный с подвижной головкой 250 мм Рукоятка-коловорот скоростная 400мм Удлинитель 125 мм, 250 мм Кейс для торцевых головок

Лопата совковая прямоугольная из нержавеющей стали



Артикул	Спецификация		Инструменты из нержавеющей стали
	L (мм)	B (мм)	
ST8409-1002	1400	175	1800
ST8409-1004	1450	240	2200

Лопата штыковая закругленная из нержавеющей стали



Артикул	Спецификация		Инструменты из нержавеющей стали
	L (мм)	B (мм)	
ST8410-1002	1450	240	1553

Молоток из нержавеющей стали



Артикул	Спецификация		Инструменты из нержавеющей стали
	Размер (r)	L (мм)	
ST8411-1002	250	300	320

Молоток из нержавеющей стали с нейлоновым бойком



Артикул	Спецификация		Инструменты из нержавеющей стали
	Размер (r)	L (мм)	
ST8413-1002	800	350	1500
ST8413-1004	1000	400	2000

Молоток из нержавеющей стали с нейлоновым бойком



Артикул	Спецификация		Инструменты из нержавеющей стали
	Размер (r)	Инструменты из нержавеющей стали	
ST8413A-1002	150	350	
ST8413A-1004	250	500	
ST8413A-1006	350	700	
ST8413A-1008	500	900	

Шарнир универсальный из нержавеющей стали

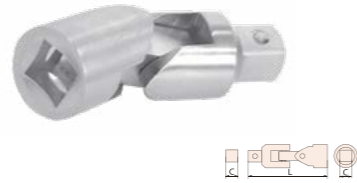

Артикул	Спецификация		Инструменты из нержавеющей стали
	C (дюймы)	L (мм)	
ST8504-1002	1/2	80	186
ST8504-1004	3/4	110	530
ST8504-1006	1	132	1000

Головка торцевая из нержавеющей стали (1/2)



Артикул	Спецификация		Инструменты из нержавеющей стали
	Размер (мм)	L (мм)	
ST8501-6	6	40	75
ST8501-7	7	40	77
ST8501-8	8	40	77
ST8501-9	9	40	78
ST8501-10	10	40	78
ST8501-11	11	40	79
ST8501-12	12	40	79
ST8501-13	13	40	80
ST8501-14	14	40	80
ST8501-15	15	40	94
ST8501-16	16	40	94
ST8501-17	17	40	94
ST8501-18	18	42	94
ST8501-19	19	42	110
ST8501-20	20	42	120
ST8501-21	21	43	125
ST8501-22	22	43	130
ST8501-23	23	43	150
ST8501-24	24	43	165
ST8501-25	25	43	180
ST8501-26	26	43	200
ST8501-27	27	46	215
ST8501-28	28	46	225
ST8501-29	29	46	235
ST8501-30	30	46	250
ST8501-32	32	46	295

Набор торцевых головок 1/2 из нержавеющей стали, 24 предмета



Артикул	Спецификация
Инструменты из нержавеющей стали	Характеристика
ST8513	Головки торцевые: 10 мм, 11 мм, 12 мм, 13 мм, 14 мм, 15 мм, 16 мм, 17 мм, 18 мм, 19 мм, 20 мм, 21 мм, 22 мм, 23 мм, 24 мм, 27 мм, 30 мм, 32 мм Ключ с храповым механизмом 245 мм Вороток T-образный с подвижной головкой 250 мм Рукоятка-колесорот скоростная 400 мм Удлинитель 125 мм, 250 мм Шарнир универсальный 80 мм

Ключ торцевой L-образный из нержавеющей стали

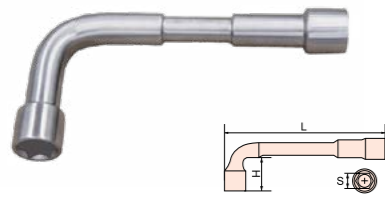

Артикул	Спецификация		Масса нетто (г)
Инструменты из нержавеющей стали	S (мм)	L (мм)	Инструменты из нержавеющей стали
ST8514-6	6	102	60
ST8514-8	8	114	95
ST8514-10	10	129	135
ST8514-12	12	144	180
ST8514-14	14	160	245
ST8514-17	17	187	365
ST8514-19	19	204	525
ST8514-22	22	230	700

Нож общего назначения из нержавеющей стали

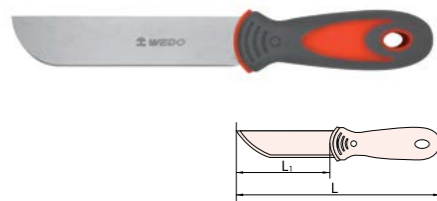

Артикул	Спецификация		Масса нетто (г)
Инструменты из нержавеющей стали	L1 (мм)	L (мм)	Инструменты из нержавеющей стали
ST8601-1002	80	190	75
ST8601-1004	137	250	95

Шпатель из нержавеющей стали

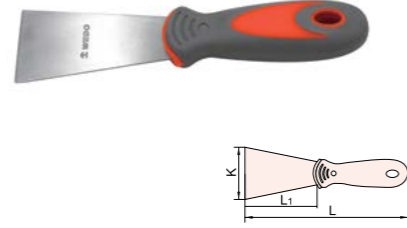

Артикул	Спецификация			Масса нетто (г)
Инструменты из нержавеющей стали	K (мм)	L1 (мм)	L (мм)	Инструменты из нержавеющей стали
ST8602-1002	25	90	200	75
ST8602-1004	40	90	200	95
ST8602-1006	50	90	200	105
ST8602-1008	65	90	200	115

Монтировка-лом из нержавеющей стали

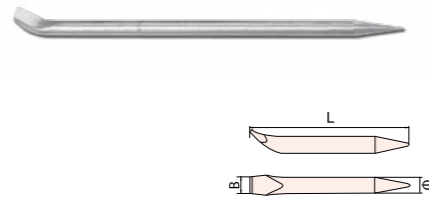

Артикул	Спецификация			Масса нетто (г)
Инструменты из нержавеющей стали	L (мм)	Ø (мм)	В (мм)	Инструменты из нержавеющей стали
ST8603-1002	500	16	16	800
ST8603-1004	500	18	18	1050
ST8603-1006	500	20	20	1300
ST8603-1008	500	22	22	1570
ST8603-1010	600	25	25	2350
ST8603-1012	800	25	25	3250
ST8603-1014	1000	30	30	5600

Зубило плоское из нержавеющей стали

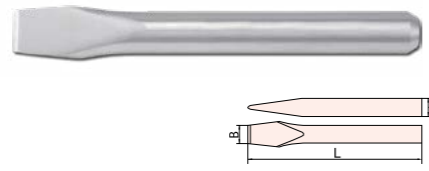

Артикул	Спецификация			Масса нетто (г)
Инструменты из нержавеющей стали	L (мм)	Ø (мм)	В (мм)	Инструменты из нержавеющей стали
ST8604-1002	160	14	14	175
ST8604-1004	160	16	16	231
ST8604-1006	160	18	18	295
ST8604-1008	200	18	18	382
ST8604-1010	200	20	20	473
ST8604-1012	250	24	24	822
ST8604-1014	300	24	24	1025
ST8604-1016	300	25	25	1302
ST8604-1018	400	25	25	1502
ST8604-1020	500	25	25	1903
ST8604-1022	500	30	30	2730

Клин фланцевый из нержавеющей стали

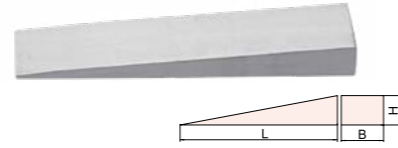

Артикул	Спецификация			Масса нетто (г)
Инструменты из нержавеющей стали	L (мм)	В (мм)	Н (мм)	Инструменты из нержавеющей стали
ST8605-1002	80	13	6	25
ST8605-1004	100	50	10	201
ST8605-1006	135	50	18	497
ST8605-1008	150	40	8	200
ST8605-1010	150	25	8	122
ST8605-1012	150	25	13	205
ST8605-1014	150	50	13	400
ST8605-1016	180	32	13	305
ST8605-1018	180	50	19	700
ST8605-1020	200	20	30	490
ST8605-1022	200	30	30	740
ST8605-1024	200	40	40	1315
ST8605-1026	200	50	12	500
ST8605-1028	230	40	20	751
ST8605-1030	250	40	30	1230
ST8605-1032	300	50	40	2460

Щуп для стетоскопа из нержавеющей стали



Артикул	Спецификация		Масса нетто (г)
Инструменты из нержавеющей стали	L (мм)	Ø (мм)	Инструменты из нержавеющей стали
ST8606-1002	250	6	85
ST8606-1004	300	8	150
ST8606-1006	400	7	160
ST8606-1008	500	10	335
ST8606-1010	1000	10	650
ST8606-1012	800	10	525
ST8606-1014	500	8	220

ИНСТРУМЕНТЫ ИЗ НЕРЖАВЕЮЩЕЙ СТАЛИ

Нержавеющая сталь 304
Слабые магнитные свойства / устойчивость к коррозии / высокая термостойкость

Нержавеющая сталь 420
Слабые магнитные свойства / устойчивость к коррозии / высокая твердость

Нержавеющая сталь 316
Слабые магнитные свойства / высокая устойчивость к коррозии / высокая термостойкость

Гарантия качества

Подробные спецификации

Ведро из нержавеющей стали



Артикул	Спецификация		Масса нетто (г)
Инструменты из нержавеющей стали	Размер (л)	Н (мм)	Инструменты из нержавеющей стали
ST8607-1002	15	280	2000

Ведро из нержавеющей стали



Артикул	Спецификация		Масса нетто (г)
Инструменты из нержавеющей стали	Размер (л)	L (мм)	Инструменты из нержавеющей стали
ST8608-1002	10	250	1200
ST8608-1004	15	280	1550

Воронка масляная из нержавеющей стали



Артикул	Спецификация		Масса нетто (г)
Инструменты из нержавеющей стали	Ø (мм)	Н (мм)	Инструменты из нержавеющей стали
ST8609-1002	160	130	260
ST8609-1004	160	150	280

Канистра из нержавеющей стали



Артикул	Спецификация		Масса нетто (г)
Инструменты из нержавеющей стали	Размер (л)	Н (мм)	Инструменты из нержавеющей стали
ST8610-1002	10	300	1680

Черпак масляный из нержавеющей стали



Артикул	Спецификация		Масса нетто (г)
Инструменты из нержавеющей стали	Ø (мм)	L (мм)	Инструменты из нержавеющей стали
ST8611-1002	85	350	163

Насос масляный портативный из нержавеющей стали



Артикул	Спецификация		Масса нетто (г)
Инструменты из нержавеющей стали	Ø (мм)	L (мм)	Инструменты из нержавеющей стали
ST8612-1002	165	1100	2315

Совок для мусора из нержавеющей стали



Артикул	Спецификация			Масса нетто (г)
Инструменты из нержавеющей стали	L (мм)	В (мм)	Н (мм)	Инструменты из нержавеющей стали
ST8613-1002	150	130	20	130
ST8613-1004	200	200	50	335
ST8613-1006	270	250	50	635

Ножовка слесарная из нержавеющей стали



Артикул	Спецификация		Масса нетто (г)
Инструменты из нержавеющей стали	L (мм)		Инструменты из нержавеющей стали
ST8617-1002	470		800

Насос масляный портативный ручной из нержавеющей стали



Артикул	Спецификация		Масса нетто (г)
Инструменты из нержавеющей стали	L (мм)	Инструменты из нержавеющей стали	
ST8614-1002	1350	3500	

Устройство для снятия электростатического заряда из нержавеющей стали



Артикул	Спецификация		Масса нетто (г)
Инструменты из нержавеющей стали	L (мм)	Инструменты из нержавеющей стали	
ST8615-1002	1000	2000	

Струбцина С-образная из нержавеющей стали



Артикул	Спецификация		Масса нетто (г)
Инструменты из нержавеющей стали	S (мм)		Инструменты из нержавеющей стали
ST8616-1002	50		900
ST8616-1004	75		1100
ST8616-1006	100		1400
ST8616-1008	150		2000
ST8616-1010	200		2700
ST8616-1012	250		3500
ST8616-1014	300		4300

Струбцина с подвижной штангой из нержавеющей стали



Артикул	Спецификация	Масса нетто (г)
Инструменты из нержавеющей стали	Размеры (мм)	Инструменты из нержавеющей стали
ST8618-1002	50×150	450
ST8618-1004	50×200	480
ST8618-1006	80×250	930
ST8618-1008	80×300	1035
ST8618-1010	80×400	1155
ST8618-1012	80×500	1300
ST8618-1014	120×600	2550
ST8618-1016	120×800	3000

Лом монтажный (лапчатый) из нержавеющей стали



Артикул	Спецификация	Масса нетто (г)
Инструменты из нержавеющей стали	Размер (мм)	Инструменты из нержавеющей стали
ST8619-1002	450	970
ST8619-1004	500	1100
ST8619-1006	600	1250
ST8619-1008	700	1500
ST8619-1010	750	1650
ST8619-1012	800	1700
ST8619-1014	900	1900

Тиски верстачные усиленные из нержавеющей стали



Артикул	Спецификация	Масса нетто (г)
Инструменты из нержавеющей стали	Размер (мм)	Инструменты из нержавеющей стали
ST8620-1002	75	6200
ST8620-1004	100	7000
ST8620-1006	150	19500
ST8620-1008	200	29500
ST8620-1010	250	44500



ИНСТРУМЕНТЫ ИЗ НЕРЖАВЕЮЩЕЙ СТАЛИ

ПРОИЗВОДИТЕЛЬ ПРОФЕССИОНАЛЬНЫХ ИНСТРУМЕНТОВ

Электромонтажные плоскогубцы/пассатижи из нержавеющей стали WEDO





ТИТАНОВЫЕ ИНСТРУМЕНТЫ

Преимущества

Немагнитные; устойчивые к коррозии; высокопрочные; легкие; устойчивые к низким температурам; жаропрочные





ТИТАНОВЫЕ ИНСТРУМЕНТЫ



Ключ гаечный разводной титановый

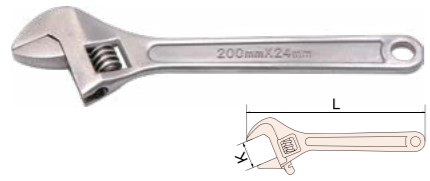

Стальные инструменты	Спецификация		Масса нетто (г)
Титановые инструменты	L (мм)	Кмакс (мм)	Титановые инструменты
TT5101-1002	150	18	80
TT5101-1004	200	24	170
TT5101-1006	250	30	260
TT5101-1008	300	36	435

Ключ гаечный рожковый коликовый титановый

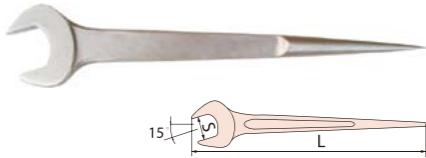

Стальные инструменты	Спецификация		Масса нетто (г)
Титановые инструменты	S (мм)	L (мм)	Титановые инструменты
TT5104A-17	17	220	60
TT5104A-19	19	240	80
TT5104A-22	22	260	120
TT5104A-24	24	280	145
TT5104A-27	27	300	200
TT5104A-30	30	320	235

Ключ гаечный рожковый двусторонний титановый

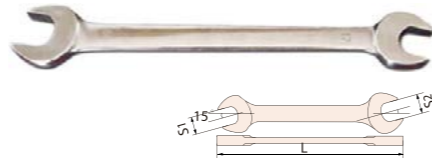

Стальные инструменты	Спецификация		Масса нетто (г)
Титановые инструменты	S1xS2 (мм)	L (мм)	Титановые инструменты
TT5107-0607	6x7	120	13
TT5107-0709	7x9	135	20
TT5107-0810	8x10	145	25
TT5107-1012	10x12	165	40
TT5107-1214	12x14	180	55
TT5107-1417	14x17	195	70
TT5107-1719	17x19	210	95
TT5107-1922	19x22	225	130
TT5107-2224	22x24	250	170
TT5107-2427	24x27	270	230
TT5107-2730	27x30	290	310
TT5107-3032	30x32	310	430

Ключ гаечный накидной коликовый изогнутый титановый

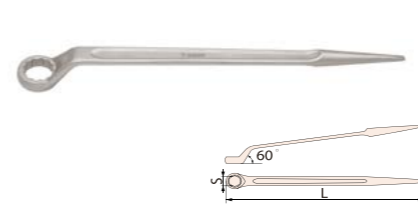

Стальные инструменты	Спецификация		Масса нетто (г)
Титановые инструменты	S (мм)	L (мм)	Титановые инструменты
TT5110-8	8	210	65
TT5110-10	10	230	70
TT5110-12	12	250	88
TT5110-14	14	270	105
TT5110-17	17	310	135
TT5110-19	19	330	165
TT5110-22	22	350	185
TT5110-24	24	370	260
TT5110-27	27	400	320
TT5110-30	30	430	380
TT5110-32	32	430	370
TT5110-36	36	460	525

Ключ гаечный накидной ударный титановый



Стальные инструменты	Спецификация		Масса нетто (г)
Титановые инструменты	S (мм)	L (мм)	Титановые инструменты
TT5112-17	17	145	85
TT5112-19	19	145	80
TT5112-22	22	155	135
TT5112-24	24	165	130
TT5112-27	27	175	175
TT5112-30	30	185	255
TT5112-32	32	185	245
TT5112-36	36	205	315

Ключ шестигранный титановый

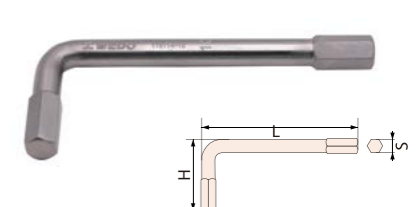

Стальные инструменты	Спецификация			Масса нетто (г)
Титановые инструменты	S (мм)	L (мм)	H (мм)	Титановые инструменты
TT5114-3	3	59	25	4
TT5114-4	4	65	30	8
TT5114-5	5	79	32	12
TT5114-6	6	85	37	15
TT5114-7	7	88	43	18
TT5114-8	8	92	44	24
TT5114-9	9	97	44	32
TT5114-10	10	110	45	42
TT5114-11	11	119	48	58
TT5114-12	12	130	52	76
TT5114-13	13	140	54	100
TT5114-14	14	150	58	115
TT5114-15	15	156	60	145
TT5114-16	16	162	63	170
TT5114-17	17	168	65	205

Ключ трубный титановый (американский тип)



Стальные инструменты	Спецификация		Масса нетто (г)
Титановые инструменты	L (мм)	Кмакс (мм)	Титановые инструменты
TT5102-1002	200	25	310
TT5102-1004	250	30	520
TT5102-1006	300	40	790
TT5102-1008	350	50	950

Ключ гаечный рожковый односторонний титановый



Стальные инструменты	Спецификация		Масса нетто (г)
Титановые инструменты	S (мм)	L (мм)	Титановые инструменты
TT5105-6	6	75	11
TT5105-8	8	95	14
TT5105-10	10	105	19
TT5105-12	12	125	25
TT5105-14	14	140	35
TT5105-17	17	160	50
TT5105-19	19	170	60
TT5105-22	22	195	95
TT5105-24	24	220	120
TT5105-27	27	240	170
TT5105-30	30	260	220
TT5105-32	32	260	260
TT5105-36	36	310	350

Ключ гаечный накидной двусторонний изогнутый титановый



Стальные инструменты	Спецификация		Масса нетто (г)
Титановые инструменты	S1xS2 (мм)	L (мм)	Титановые инструменты
TT5108-0810	8x10	190	40
TT5108-1012	10x12	200	48
TT5108-1214	12x14	220	58
TT5108-1417	14x17	255	85
TT5108-1719	17x19	280	100
TT5108-1922	19x22	300	115
TT5108-2224	22x24	330	232
TT5108-2427	24x27	340	260
TT5108-2730	27x30	350	290
TT5108-3032	30x32	370	377

Ключ гаечный накидной односторонний титановый



Стальные инструменты	Спецификация		Масса нетто (г)
Титановые инструменты	S (мм)	L (мм)	Титановые инструменты
TT5111-7	7	110	32
TT5111-8	8	110	30
TT5111-10	10	120	35
TT5111-12	12	130	42
TT5111-14	14	140	55
TT5111-17	17	155	65
TT5111-19	19	170	77
TT5111-22	22	190	115
TT5111-24	24	215	145
TT5111-27	27	230	160
TT5111-30	30	255	225
TT5111-32	32	265	255
TT5111-36	36	295	300

Ключ гаечный накидной изогнутый с упором титановый (американский тип)



Стальные инструменты	Спецификация		Масса нетто (г)
Титановые инструменты	S (мм)	L (мм)	Титановые инструменты
TT5113-19	19	220	400
TT5113-22	22	240	522
TT5113-24	24	240	522
TT5113-27	27	270	695
TT5113-30	30	280	815
TT5113-32	32	290	928

Ключ шестигранный с шаровым наконечником титановый



Стальные инструменты	Спецификация			Масса нетто (г)
Титановые инструменты	S (мм)	L (мм)	H (мм)	Титановые инструменты
TT5115-3	3	63	20	3
TT5115-4	4	70	25	7
TT5115-5	5	80	28	12
TT5115-6	6	90	32	17
TT5115-7	7	95	34	28
TT5115-8	8	100	36	32
TT5115-9	9	106	38	47
TT5115-10	10	112	40	55
TT5115-11	11	118	42	78
TT5115-12	12	125	45	90

Ключ гаечный комбинированный титановый

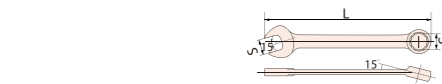

Стальные инструменты	Спецификация		Масса нетто (г)
Титановые инструменты	S (мм)	L (мм)	Титановые инструменты
TT5103-6	6	105	13
TT5103-8	8	120	20
TT5103-10	10	135	30
TT5103-12	12	150	40
TT5103-14	14	175	55
TT5103-17	17	195	90
TT5103-19	19	215	125
TT5103-22	22	245	170
TT5103-24	24	265	200
TT5103-27	27	290	280
TT5103-30	30	320	400
TT5103-32	32	340	480

Ключ гаечный рожковый ударный титановый



Стальные инструменты	Спецификация		Масса нетто (г)
Титановые инструменты	S (мм)	L (мм)	Титановые инструменты
TT5106-17	17	125	85
TT5106-19	19	125	80
TT5106-22	22	135	95
TT5106-24	24	150	135
TT5106-27	27	175	230
TT5106-30	30	190	260
TT5106-32	32	190	260
TT5106-36	36	200	370

Ключ гаечный накидной двусторонний плоский титановый



Стальные инструменты	Спецификация		Масса нетто (г)
Титановые инструменты	S1xS2 (мм)	L (мм)	Титановые инструменты
TT5109-0709	7x9	115	15
TT5109-0810	8x10	115	15
TT5109-1012	10x12	140	24
TT5109-1214	12x14	145	30
TT5109-1417	14x17	165	50
TT5109-1719	17x19	185	60
TT5109-1922	19x22	200	95
TT5109-2224	22x24	215	105
TT5109-2427	24x27	255	145
TT5109-2730	27x30	280	185
TT5109-3032	30x32	295	220

Ключ шестигранный Т-образный с подвижной рукояткой титановый



Стальные инструменты	Спецификация			Масса нетто (г)
Титановые инструменты	S (мм)	L (мм)	H (мм)	Титановые инструменты
TT5116-8	8	150	100	140
TT5116-10	10	150	110	150
TT5116-12	12	170	130	160
TT5116-14	14	170	140	220
TT5116-17	17	190	150	255
TT5116-19	19	220	160	340

Пассатижи регулируемые комбинированные титановые

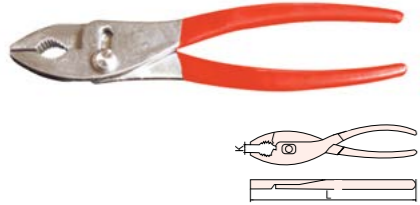

Стальные инструменты	Спецификация		Масса нетто (г)
Титановые инструменты	L (мм)	K (мм)	Титановые инструменты
TT5201-1002	150	8	125
TT5201-1004	200	13	180
TT5201-1006	250	16	280

Пассатижи регулируемые комбинированные титановые

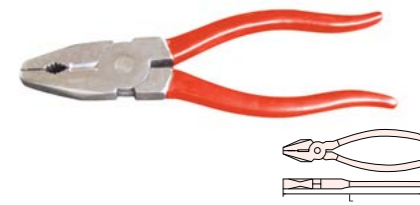

Стальные инструменты	Спецификация		Масса нетто (г)
Титановые инструменты	L (мм)		Титановые инструменты
TT5202-1002	150		220
TT5202-1004	200		290

Пассатижи регулируемые комбинированные титановые

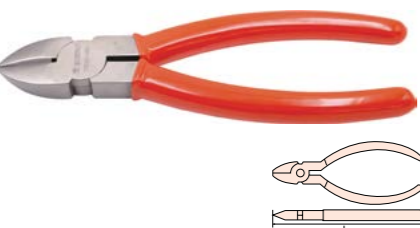

Стальные инструменты	Спецификация		Масса нетто (г)
Титановые инструменты	L (мм)		Титановые инструменты
TT5203-1002	150		180
TT5203-1004	200		260

Пассатижи регулируемые комбинированные титановые

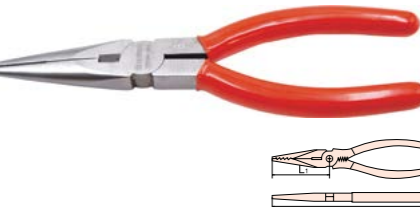

Стальные инструменты	Спецификация		Масса нетто (г)
Титановые инструменты	L (мм)		Титановые инструменты
TT5204-1002	150		120
TT5204-1004	200		200

Клещи переставные титановые

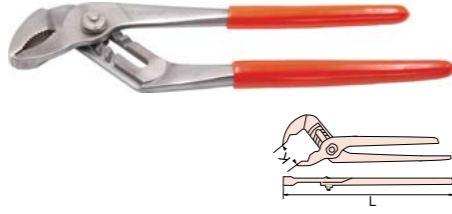

Стальные инструменты	Спецификация		Масса нетто (г)
Титановые инструменты	L (мм)	K (мм)	Титановые инструменты
TT5205-1002	150	16	80
TT5205-1004	200	25	120
TT5205-1006	250	32	270

Клещи переставные титановые

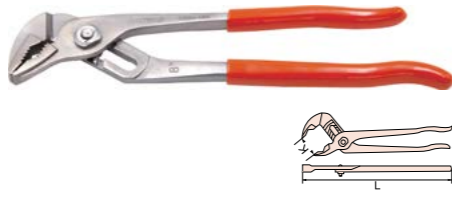

Стальные инструменты	Спецификация		Масса нетто (г)
Титановые инструменты	L (мм)	K (мм)	Титановые инструменты
TT5206-1002	150	16	75
TT5206-1004	200	25	100
TT5206-1006	250	45	220

Клещи переставные титановые



Стальные инструменты	Спецификация		Масса нетто (г)
Титановые инструменты	L (мм)		Титановые инструменты
TT5207-1002	150		20
TT5207-1004	200		28

Клещи переставные титановые

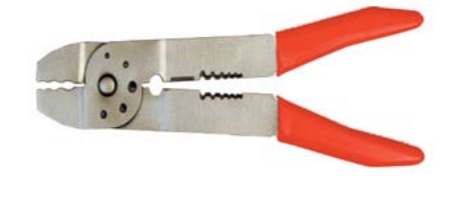

Стальные инструменты	Спецификация		Масса нетто (г)
Титановые инструменты	L (дюймы)	L (мм)	Титановые инструменты
TT5208-1002	8	200	130

Головка торцевая титановая (1/2)

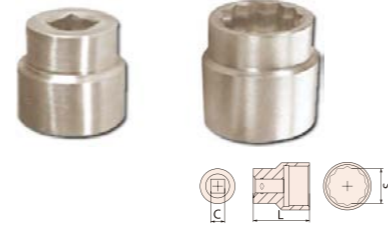

Стальные инструменты	Спецификация		Масса нетто (г)
Титановые инструменты	S (мм)	L (мм)	Титановые инструменты
TT5301-6	6	40	46
TT5301-8	8	40	47
TT5301-10	10	40	48
TT5301-12	12	40	50
TT5301-14	14	40	52
TT5301-17	17	40	55
TT5301-19	19	42	60
TT5301-22	22	43	65

Головка торцевая титановая (1/2)



Стальные инструменты	Спецификация		Масса нетто (г)
Титановые инструменты	S (мм)	L (мм)	Титановые инструменты
TT5302-17	17	50	210
TT5302-19	19	50	220
TT5302-22	22	50	230
TT5302-24	24	50	250
TT5302-27	27	50	265
TT5302-30	30	55	280
TT5302-32	32	55	300

Головка торцевая титановая (1/2)



Стальные инструменты	Спецификация		Масса нетто (г)
Титановые инструменты	S (дюймы)	L (мм)	Титановые инструменты
TT5303-1002	1/2	80	115
TT5303-1004	3/4	110	300

Рукоятка шарнирная титановая

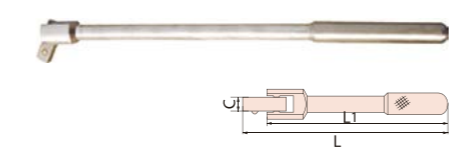

Стальные инструменты	Спецификация		Масса нетто (г)
Титановые инструменты	C (дюймы)	L (мм)	Титановые инструменты
TT5304-1002	3/8	190	138
TT5304-1004	1/2	250	210

Рукоятка шарнирная титановая



Стальные инструменты	Спецификация		Масса нетто (г)
Титановые инструменты	C (дюймы)	L (мм)	Титановые инструменты
TT5305-1002	3/8	200	140
TT5305-1004	1/2	245	415
TT5305-1006	3/4	320	945

Рукоятка шарнирная титановая

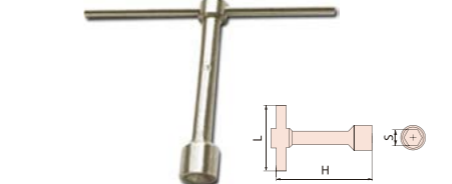

Стальные инструменты	Спецификация		Масса нетто (г)
Титановые инструменты	S (мм)	L (мм)	Титановые инструменты
TT5306-6	6	120	80
TT5306-8	8	120	85
TT5306-10	10	130	90
TT5306-12	12	140	115
TT5306-14	14	150	145
TT5306-17	17	170	175
TT5306-19	19	180	300
TT5306-22	22	190	435

Рукоятка шарнирная титановая

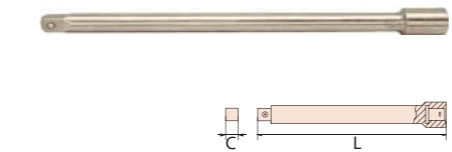

Стальные инструменты	Спецификация		Масса нетто (г)
Титановые инструменты	C (дюймы)	L (мм)	Титановые инструменты
TT5307-1002	3/8	75	55
TT5307-1004	1/2	125	145
TT5307-1006	1/2	250	290
TT5307-1008	3/4	200	520

Ключ торцевой L-образный титановый

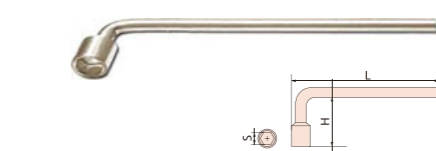

Стальные инструменты	Спецификация			Масса нетто (г)
Титановые инструменты	S (мм)	L (мм)	H (мм)	Титановые инструменты
TT5308-6	6	120	29	55
TT5308-8	8	145	33	85
TT5308-10	10	168	37	110
TT5308-12	12	215	42	120
TT5308-14	14	245	45	165
TT5308-17	17	260	51	270
TT5308-19	19	270	55	310

Ключ торцевой L-образный титановый

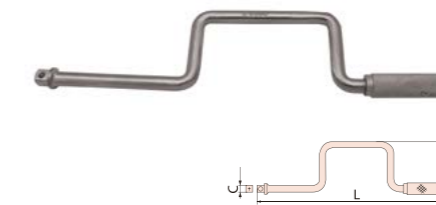

Стальные инструменты	Спецификация		Масса нетто (г)
Титановые инструменты	C (дюймы)	L (мм)	Титановые инструменты
TT5309-1002	3/8	300	250
TT5309-1004	1/2	390	430

Ключ торцевой L-образный титановый



Стальные инструменты	Спецификация		Масса нетто (г)
Титановые инструменты	K (мм)	L (мм)	Титановые инструменты
TT5401-1002	25	230	75
TT5401-1004	30	250	85
TT5401-1006	35	260	100

Ключ торцевой L-образный титановый



Стальные инструменты	Спецификация		Масса нетто (г)
Титановые инструменты	K (мм)	L (мм)	Титановые инструменты
TT5402-1002	25	200	65
TT5402-1004	40	200	80
TT5402-1006	50	200	90
TT5402-1008	65	200	100

Шпатель титановый



Стальные инструменты	Спецификация		Масса нетто (г)
Титановые инструменты	K (мм)	L (мм)	Титановые инструменты
TT5403-1002	75	200	110
TT5403-1004	100	200	135
TT5403-1006	150	250	210

Шпатель титановый

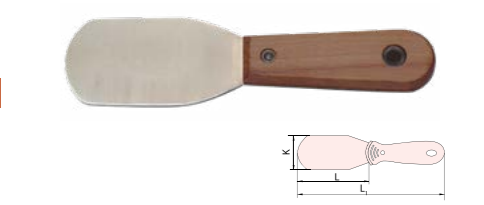

Стальные инструменты	Спецификация		Масса нетто (г)
Титановые инструменты	K (мм)	L (мм)	Титановые инструменты
TT5404-1002	30	195	65
TT5404-1004	50	210	80
TT5404-1006	75	225	95

Шпатель титановый

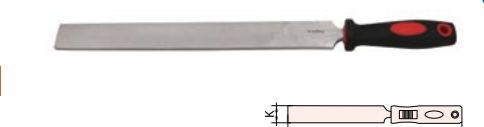

Стальные инструменты	Спецификация		Масса нетто (г)
Титановые инструменты	K (мм)	L (мм)	Титановые инструменты
TT5405-1002	30	200	165
TT5405-1004	30	300	255
TT5405-1006	35	350	325

Шпатель титановый

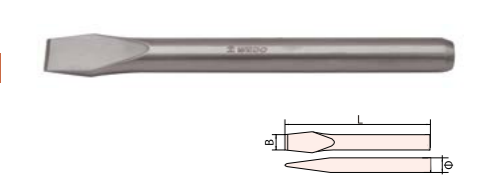

Стальные инструменты	Спецификация			Масса нетто (г)
Титановые инструменты	B (мм)	Ø (мм)	L (мм)	Титановые инструменты
TT5406-1002	10	10	120	45
TT5406-1004	12	12	140	75
TT5406-1006	14	14	160	115
TT5406-1008	16	16	160	150
TT5406-1010	18	18	160	190
TT5406-1012	20	20	200	290
TT5406-1014	22	22	200	355

Монтировка-лом титановая

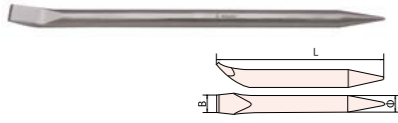

Стальные инструменты	Спецификация			Масса нетто (г)
	В (мм)	Ø (мм)	L (мм)	
Титановые инструменты				Титановые инструменты
TT5407-1002	15	15	500	400
TT5407-1004	18	18	600	700
TT5407-1006	20	20	800	1100

Отвертка с плоским шлицем титановая



Стальные инструменты	Спецификация			Масса нетто (г)
	H (мм)	B (мм)	L1 (мм)	
Титановые инструменты				Титановые инструменты
TT5501-1002	0.5	3	50	30
TT5501-1004	0.8	4	75	40
TT5501-1006	1	5	100	53
TT5501-1008	1.1	6	150	85
TT5501-1010	1.2	8	200	135

Отвертка с крестообразным шлицем Phillips титановая



Стальные инструменты	Спецификация			Масса нетто (г)
	Размер	Ø (мм)	L1 (мм)	
Титановые инструменты				Титановые инструменты
TT5502-1002	0	3	50	30
TT5502-1004	1	4	75	40
TT5502-1006	1	5	100	53
TT5502-1008	2	6	150	85
TT5502-1010	3	8	200	135

Отвертка электромонтажная титановая



Стальные инструменты	Спецификация			Масса нетто (г)
	H (мм)	B (мм)	L1 (мм)	
Титановые инструменты				Титановые инструменты
TT5503-1002	0.4	3	50	30
TT5503-1004	0.6	4	75	40
TT5503-1006	0.8	6	100	75
TT5503-1008	1	8	150	125
TT5503-1010	1.3	10	200	160

Ключ динамометрический с блокировкой регулировки момента и шкалой в окшке титановый



Стальные инструменты	Спецификация			Масса нетто (г)
	С (дюймы)	Момент	L (мм)	
Титановые инструменты				Титановые инструменты
TT5504-1002	3/8	10-50	360	420
TT5504-1004	1/2	20-100	405	475
TT5504-1008	1/2	40-200	500	565
TT5504-1010	1/2	60-300	595	645
TT5504-1012	3/4	150-750	1040	2450
TT5504-1014	1	200-1000	1253	4350

Молоток с круглым бойком титановый



Стальные инструменты	Спецификация			Масса нетто (г)
	Размер	L (мм)	Титановые инструменты	
Титановые инструменты				Титановые инструменты
TT5701A-1002	230 г	300	330	
TT5701A-1004	340 г	325	440	
TT5701A-1006	450 г	365	600	
TT5701A-1008	680 г	400	900	

Молоток инженерный с поперечным бойком титановый



Стальные инструменты	Спецификация			Масса нетто (г)
	H (г)	L (мм)	Титановые инструменты	
Титановые инструменты				Титановые инструменты
TT5702-1002	230	300	330	
TT5702-1004	340	325	440	
TT5702-1006	450	365	600	
TT5702-1008	500	365	650	
TT5702-1010	600	400	820	

Молоток-гвоздодер титановый



Стальные инструменты	Спецификация			Масса нетто (г)
	Размер (фунты)	L (мм)	Титановые инструменты	
Титановые инструменты				Титановые инструменты
TT5703-1002	3/4	280	520	
TT5703-1004	1	310	660	

Набор, 21 предмет



Стальные инструменты	Титановые инструменты	Наименование	Спецификация
		Ключ гаечный комбинированный	6,8,10,12,14,17 мм
Ключ шестигранный	3,4,5,6,7,8,9 мм		
Ключ торцевой L-образный	6,8,10,12,14 мм		

Набор, 25 предметов



Стальные инструменты	Титановые инструменты	Наименование	Спецификация
		Ключ гаечный рожковый двусторонний	11/16×3/4, 9/16×5/8, 7/16×1/2
Ключ гаечный комбинированный	10 мм, 17 мм		
Ключ шестигранный	3, 4, 5, 6, 7, 8, 9 мм, 3/16, 5/32, 5/16		
Кусачки боковые (бокореzy) диагональные	6		
Длинногубцы	8		
Головка торцевая 3/8	10 мм, 17 мм		
Рукоятка шарнирная	3/8×180 мм		
Отвертка с плоским шлицем	3×50, 4×100, 8×150		
Отвертка L-образная с крестообразным шлицем Phillips	#1×75, #3×150		

Набор, 14 предметов



Стальные инструменты	Титановые инструменты	Наименование	Спецификация
		Головка торцевая шестигранный 3/8	4×90 мм, 5×90 мм
Торцевая головка 3/8	13, 15, 17, 19 мм		
Ключ гаечный рожковый двусторонний	13×15 мм, 15×17 мм, 17×19 мм		
Удлинитель	3/8×100 мм, 3/8×200 мм		
Ключ динамометрический 3/8	5-50 Нм		

Набор, 37 предметов



Стальные инструменты	Титановые инструменты	Наименование	Спецификация
		Головка торцевая 3/8	10 мм
Ключ гаечный рожковый двусторонний	8×10, 10×12, 14×17, 16×18, 17×19, 22×24, 13×15 мм		
Ключ шестигранный	2, 2.5, 3, 4, 5, 6, 7, 8, 9, 10 мм		
Пассатижи электромонтажные	150 мм		
Кусачки боковые (бокореzy) диагональные	150 мм		
Плоскогубцы полукруглые	150 мм		
Пинцет узкий изогнутый	150 мм		
Рукоятка шарнирная	3/8×190 мм		
Отвертка с плоским шлицем	4×100 мм, 8×150 мм		
Отвертка с крестообразным шлицем Phillips	#1×75 мм, #3×150 мм		
Ключ Torx	T7, T8, T9, T10, T15, T20, T25, 127, 730, T40		

Набор, 39 предметов



Стальные инструменты	Титановые инструменты	Наименование	Спецификация
		Ключ гаечный комбинированный	6, 8, 10, 12, 14 мм
Ключ шестигранный	3, 4, 5, 6, 7, 8, 9, 10, 11, 12 мм		
Плоскогубцы полукруглые	150 мм, 200 мм		
Кусачки (бокореzy) диагональные	150 мм, 200 мм		
Головка торцевая 1/2	6, 8, 10, 12, 14, 17, 19, 22 мм		
Шарнир универсальный	1/2×80 мм		
Ключ с храповым механизмом	1/2×245 мм		
Удлинитель	1/2×125 мм, 1/2×250 мм		
Отвертка с плоским шлицем	3×50 мм, 4×75 мм, 5×100 мм, 6×150 мм		
Отвертка с крестообразным шлицем Phillips	50, 75, 100, 150 мм		

Набор, 30 предметов



Стальные инструменты	Титановые инструменты	Наименование	Спецификация
		Ключ шестигранный	3,4,5,6,7,8,9 мм
Отвертка с крестообразным шлицем Phillips	50,75,100,150 мм		
Отвертка с плоским шлицем	50,75,100,150 мм		
Ключ гаечный комбинированный	8,10,12,14,17,19 мм		
Ключ гаечный разводной	8,10		
Ключ гаечный комбинированный	8,10		
Ключ гаечный разводной	10		
Ключи переставные	10		
Ключи для водяных насосов	10		
Плоскогубцы полукруглые	8		
Кусачки боковые (бокореzy) диагональные	8		
Нож общего назначения	230 мм		
Пинцет узкий изогнутый	150 мм		
Молоток с круглым бойком	0.45 кг		

Набор, 16 предметов



Стальные инструменты	Титановые инструменты	Наименование	Спецификация
		Головка торцевая 1/2	6, 8, 10, 12, 14, 17, 19, 22 мм
Ключ с храповым механизмом	1/2×245 мм		
Вороток T-образный с подвижной головкой	1/2×250 мм		
Рукоятка-колесик скоростная	1/2×400 мм		
Шарнир универсальный	1/2×80, 1/2×125 мм		
Удлинитель	1/2×250 мм		
Рукоятка шарнирная	1/2×250 мм		
Головка под отвертку	1/2		

Набор, 66 предметов



Стальные инструменты	Титановые инструменты	Наименование	Спецификация
		Головка торцевая	13,16,18 мм
Ключ с храповым механизмом	1/2		
Ключ гаечный рожковый двусторонний	6×7,8×10, 12×14, 13×16, 14×17, 18×21, 19×22, 24×27, 27×30, 32×36 мм		
Ключ гаечный накидной двусторонний изогнутый	8×10, 11×13, 12×14, 13×16, 18×21, 22×24, 24×27 мм		
Ключ гаечный разводной	36×300 мм		
Ключ шестигранный	3,4,5,6,7,8,9,10,11, 12,14,17,19 мм		
Отвертка с плоским шлицем	8×250 мм		
Молоток с круглым бойком	1.2×6.5×125 мм, 0.68 кг		
Пассатижи электромонтажные	200 мм		
Плоскогубцы полукруглые	160 мм		
Отвертка с крестообразным шлицем Phillips	6×150 мм		
Линейка	300 мм		
Нож электромонтажный	2#		
Ключ гаечный крючковый	68-72, 90-95 мм		
Напильник полукруглый	200×11		
Напильник трехгранный	200×11		
Плоскогубцы для стопорных колец	200 мм		
Пробойник	18×200 мм		
Долото	18×200 мм		
Набор торцевых головок	1/2, 16 предметов		
Кейс для инструментов	570×470×200 мм		

Узнайте больше
на сайте irops.ru



Напишите
нам



г. Москва, 10-я Парковая улица, 20
+7 (800) 100-90-21
+7 (495) 021-18-55

Напишите на offer@irops.ru
и получите эти и другие
каталоги компании